



Coś więcej niż pompy



Spis treści

• O nas	4
• WPS	6
• WPS-M	12
• PS-Z	18
• WPZ - 50	24
• WPJ	26
• PHZ	28
• WPCC	30
• SPW-150	32
• WPWE	34
• WPW	40
• WE	46
• WPWH	48
• Projektowanie, wytwarzania i badania	51
• Remonty	52
• Odlewnia	54
• Zespoły pompowe	56



Zakład Mechaniki Przemysłowej **ZAMEP Sp. z o.o.**

THE ZAMEP INDUSTRIAL MECHANICAL COMPANY LLC



Firma istnieje od 1994 roku zajmując się głównie projektowaniem i produkcją pomp odśrodkowych jedno- i wielostopniowych oraz zespołów pompowych.

Nasze pompy wyróżnia najwyższa możliwa sprawność przy najdłuższych możliwych przebiegach i minimalnej wymaganej obsłudze. Nowoczesna konstrukcja pomp chroniona jest patentami. Większość pomp dobierana jest zgodnie z parametrami Klienta przy wsparciu naszego działu rozwoju.

Posiadamy własny specjalistyczny park maszynowy oraz nowoczesną odlewnię pozwalającą na wykonanie całej produkcji na miejscu. Pozwala nam to na stałą kontrolę wszystkich etapów produkcji, umożliwiając utrzymanie najwyższego poziomu jakości i niezawodności produkowanych pomp.

Materiały głównie używane do produkcji to żeliwa szare, staliwa, brązy, staliwa nierdzewne, DUPLEX, SUPERDUPLEX lub inne zgodnie z życzeniem Klienta. Nasze pompy są szeroko stosowane w przemyśle, m.in. odwadnianiu kopalń /do 1400 m/, zaopatrzeniu w wodę, systemach odsalania, instalacjach przemysłowych, metalurgii, zasilaniu kotłów, systemach ciepłowniczych i chłodniczych, hydrotransporcie, przemyśle chemicznym i innych.



WIROWA POMPA ŚREDNIOCIŚNIENIOWA Typ BB4



TYPOWE ZASTOSOWANIA

- pompowanie wody czystej lub zanieczyszczonej mechanicznie ciałami stałymi o wielkości ziaren do 2 mm,
- górnictwo – odwadnianie oddziałowe i pomocnicze – pompy WPS przewidziane są do zastąpienia dotychczas stosowanych pomp odwadniających średnociśnieniowych,
- wodociągi,
- zaopatrzenie w wodę pitną,
- podwyższanie ciśnienia,
- procesy technologiczne,
- instalacje przemysłowe,
- instalacje filtrujące.

PODSTAWOWE ZALETY

- wysoka trwałość dzięki zastosowaniu nowoczesnych materiałów odpornych na erozję i korozję,
- wykonanie specjalne z materiałów typu DUPLEX szczególnie odporne na trudne warunki,
- dzięki odpowiedniemu zaprojektowaniu odciążenia sił osiowych pompy nie wymagają chłodzenia wodnego łożysk,
- cicha i spokojna praca,
- zgodność wymiarów przyłączeniowych z pompami Odwadniającymi Średnociśnieniowymi,
- praca z napływem lub ze ssaniem,
- nowoczesna i zwarta konstrukcja,
- bezobsługowa praca przy zastosowaniu uszczelnienia mechanicznego,
- dopuszczenie do pracy w strefach zagrożonych wybuchem – ATEX Ex I M2.

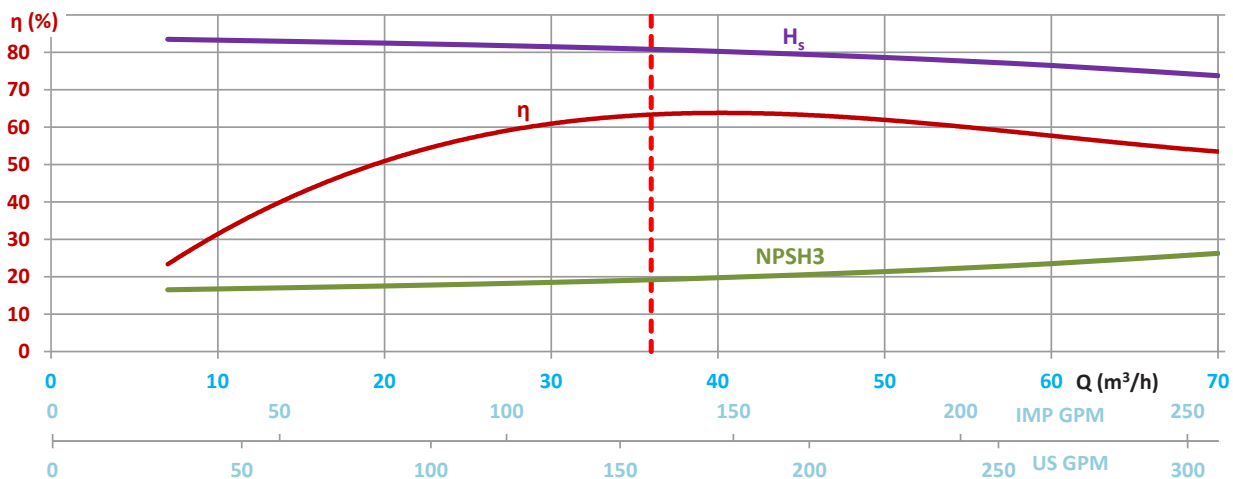
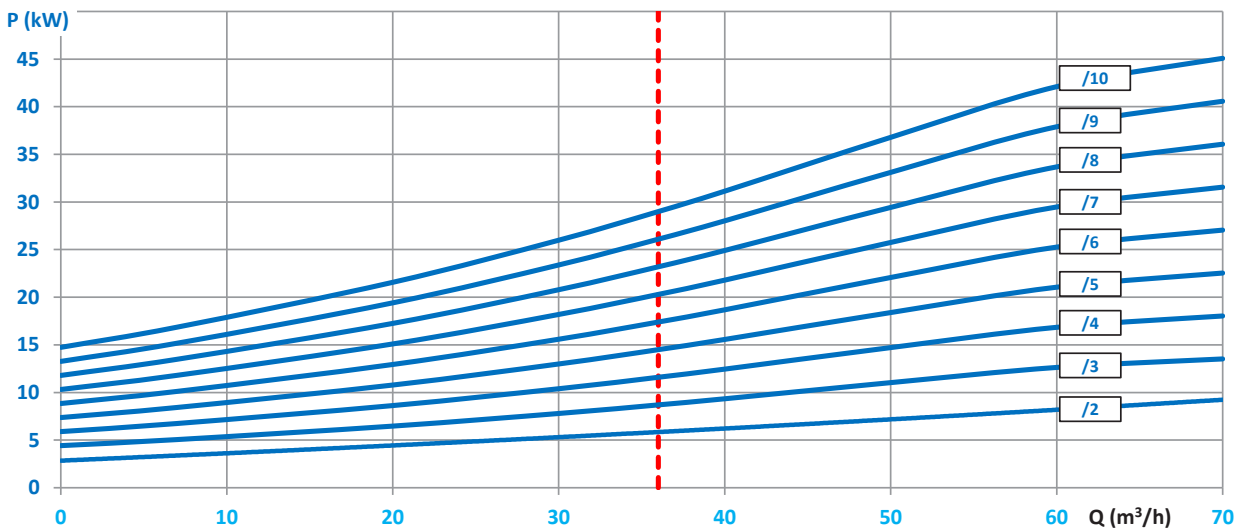
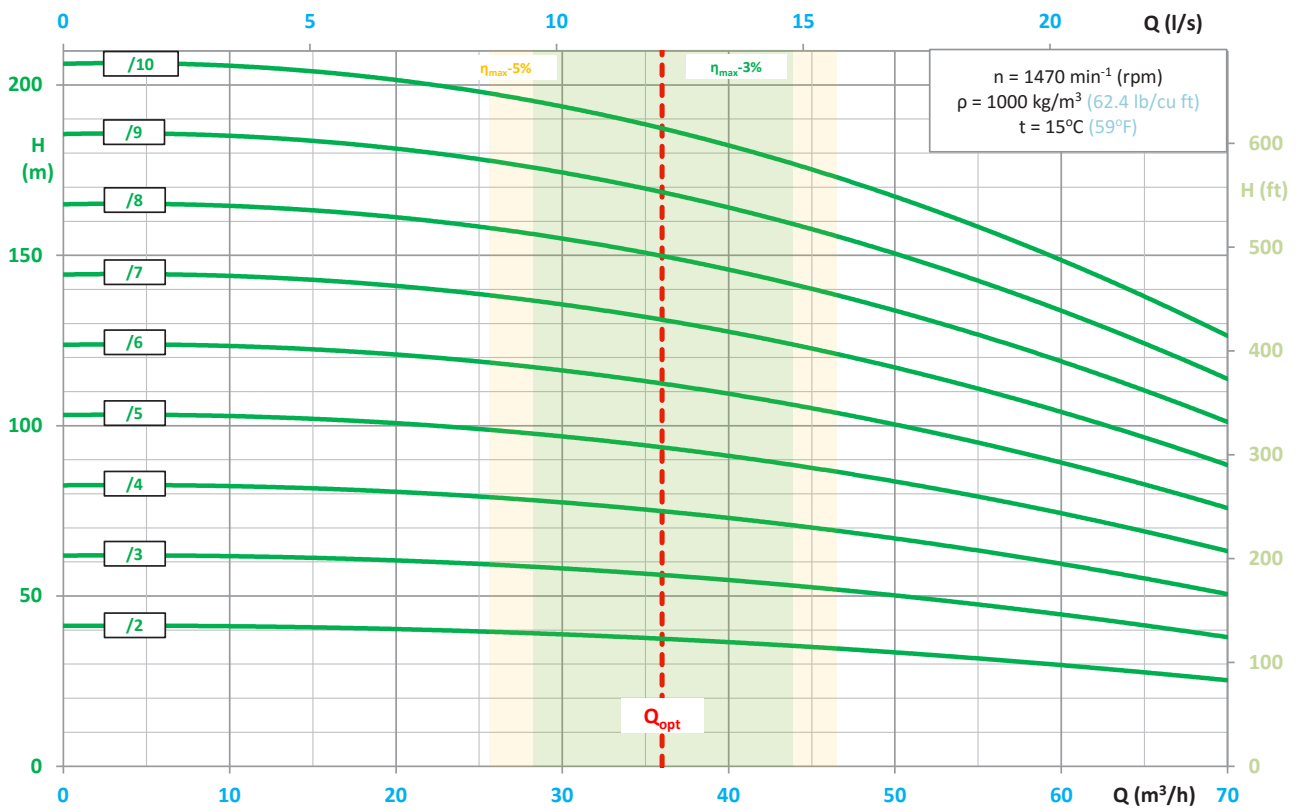

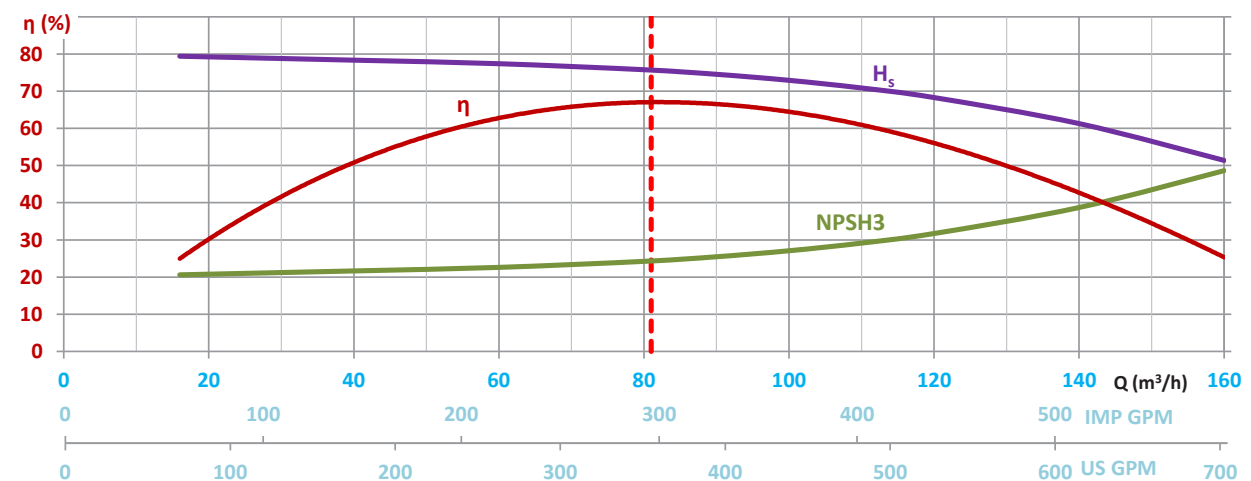
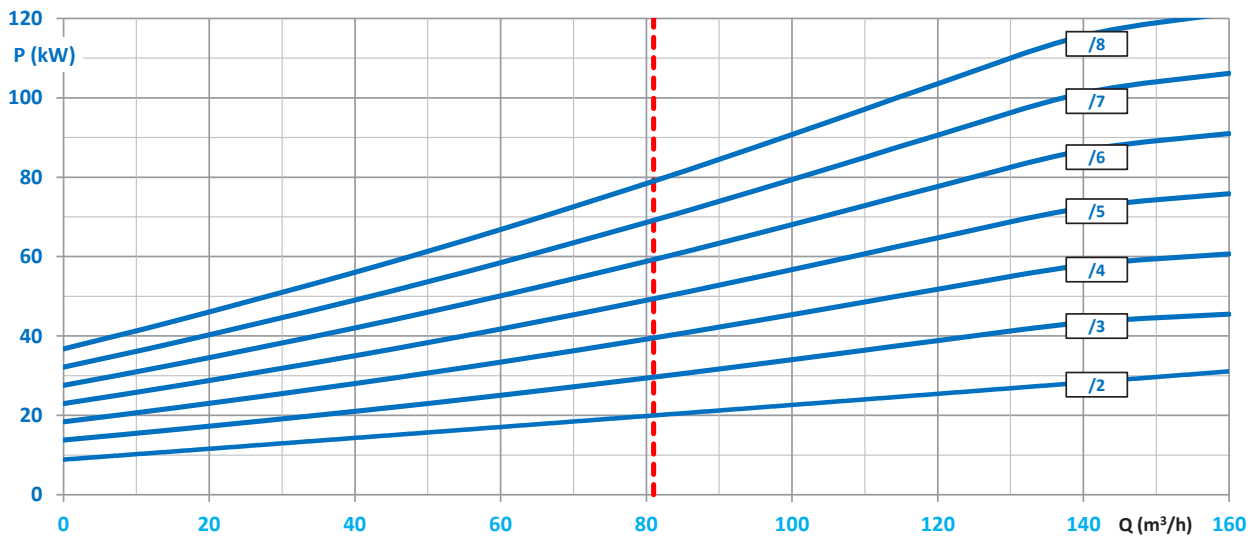
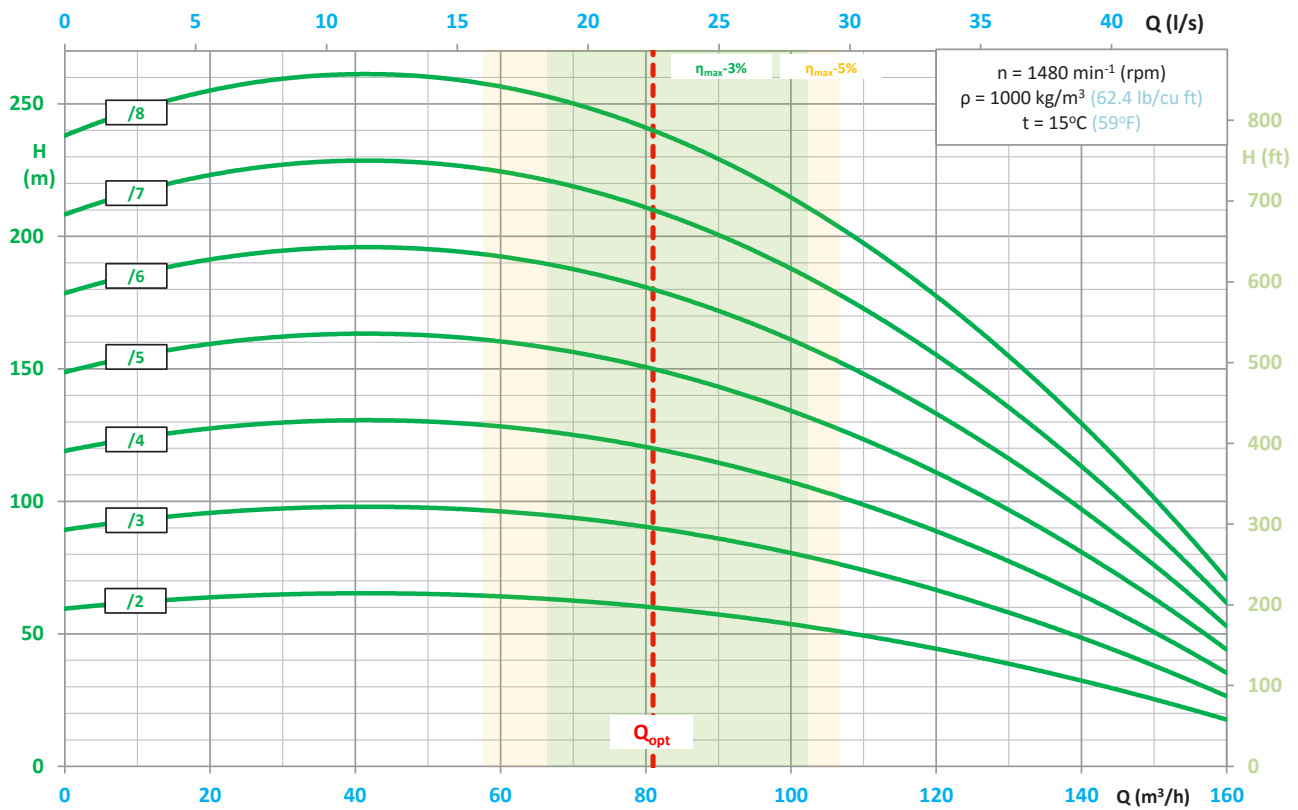

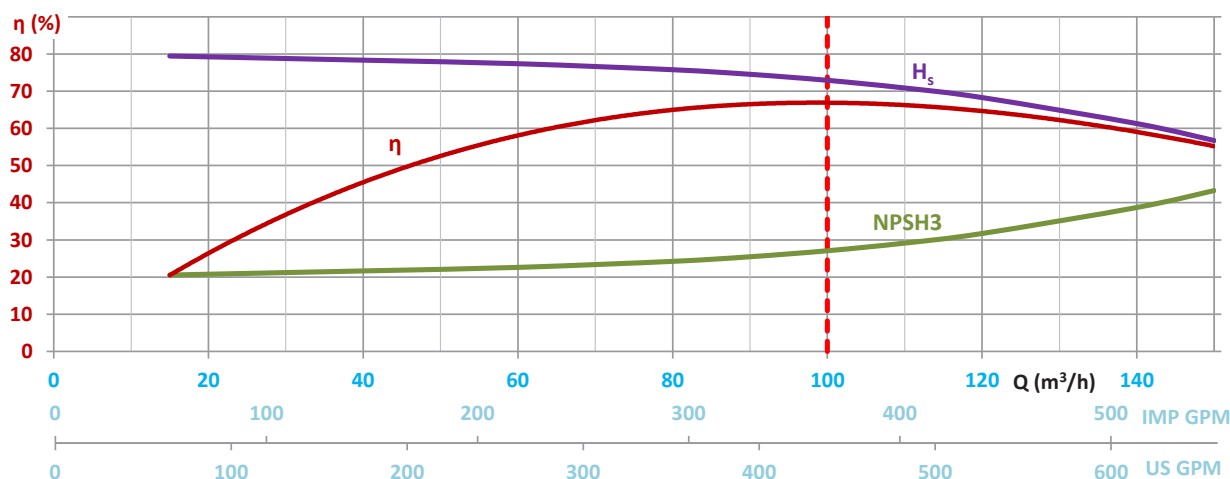
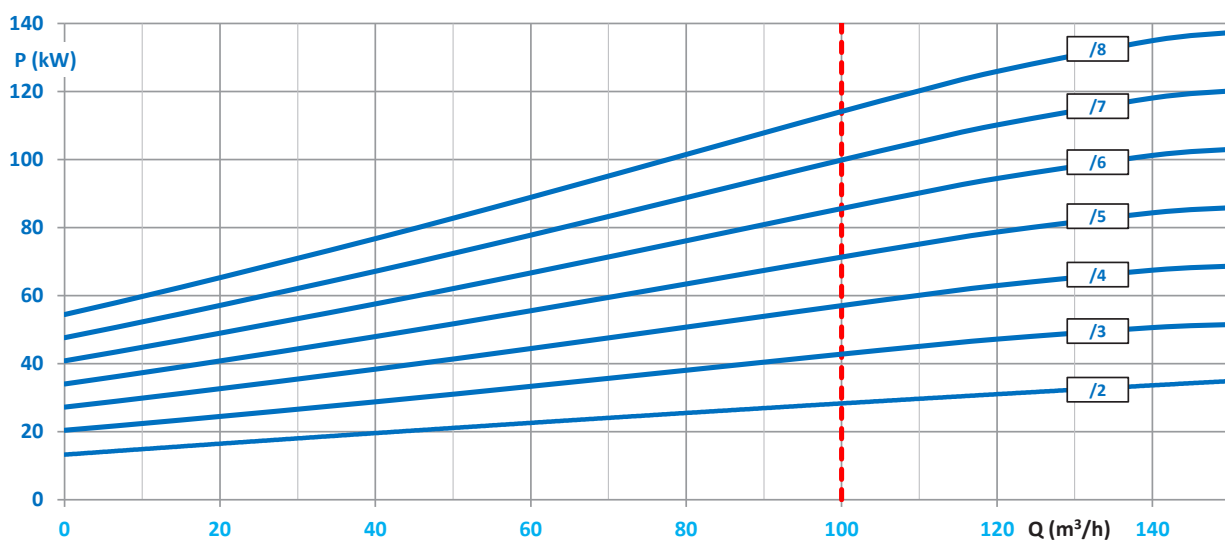
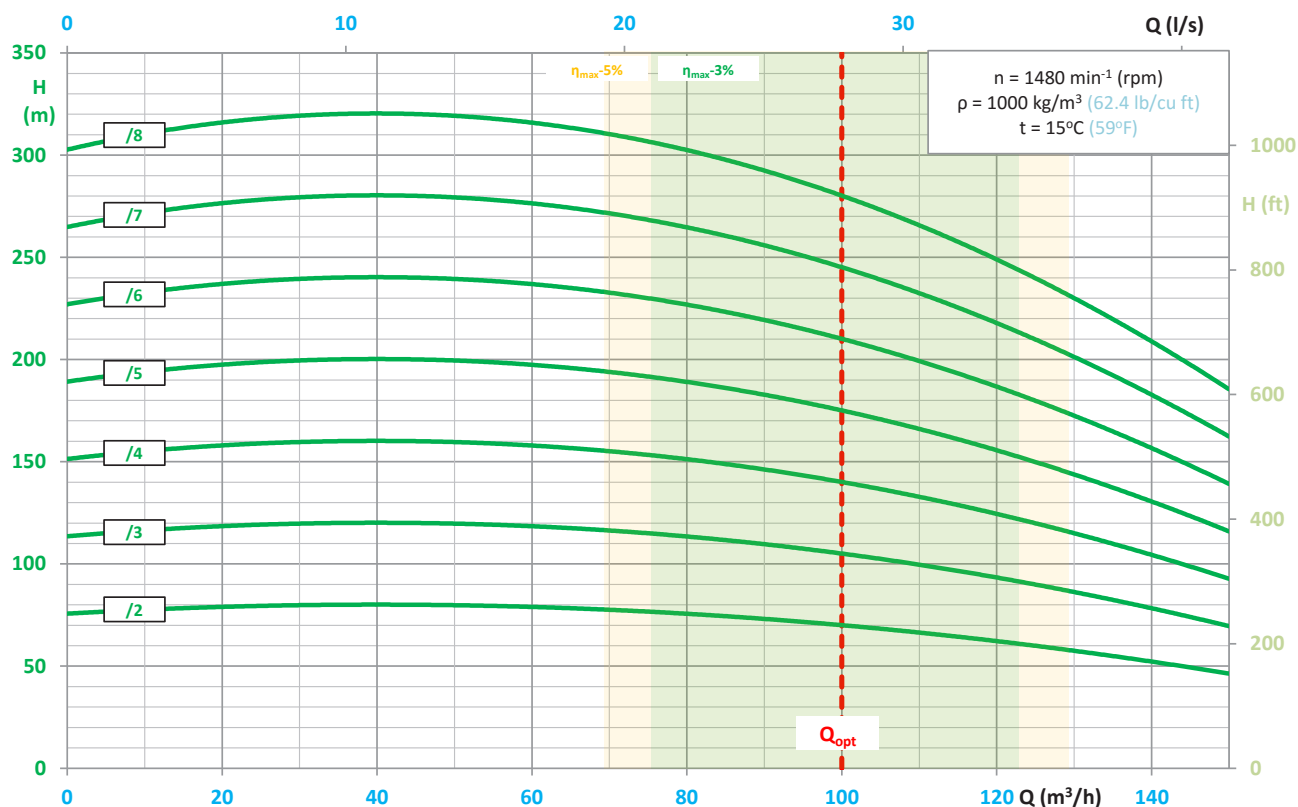

$H_s, \text{NPSH3}$	(m)	(ft)
8	26.2	
7	23.0	
6	19.7	
5	16.4	
4	13.1	
3	9.8	
2	6.6	
1	3.3	
0	0	

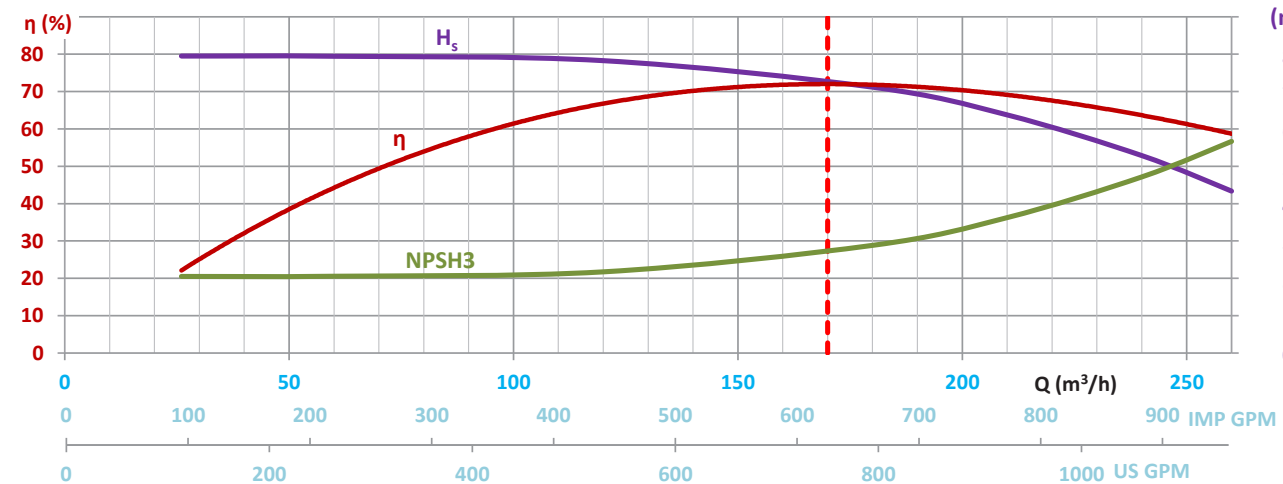
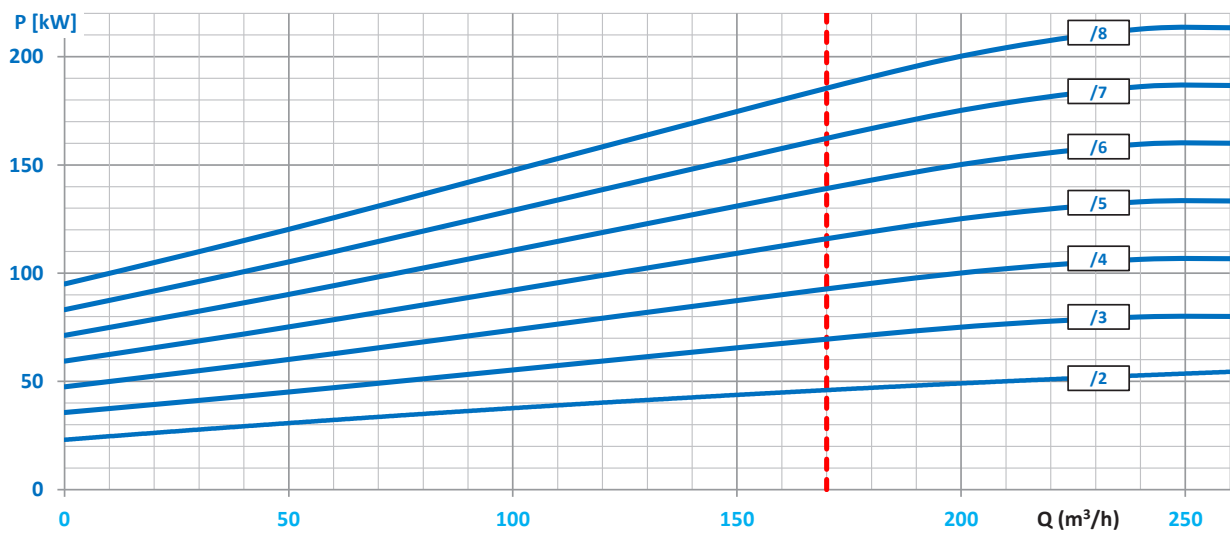
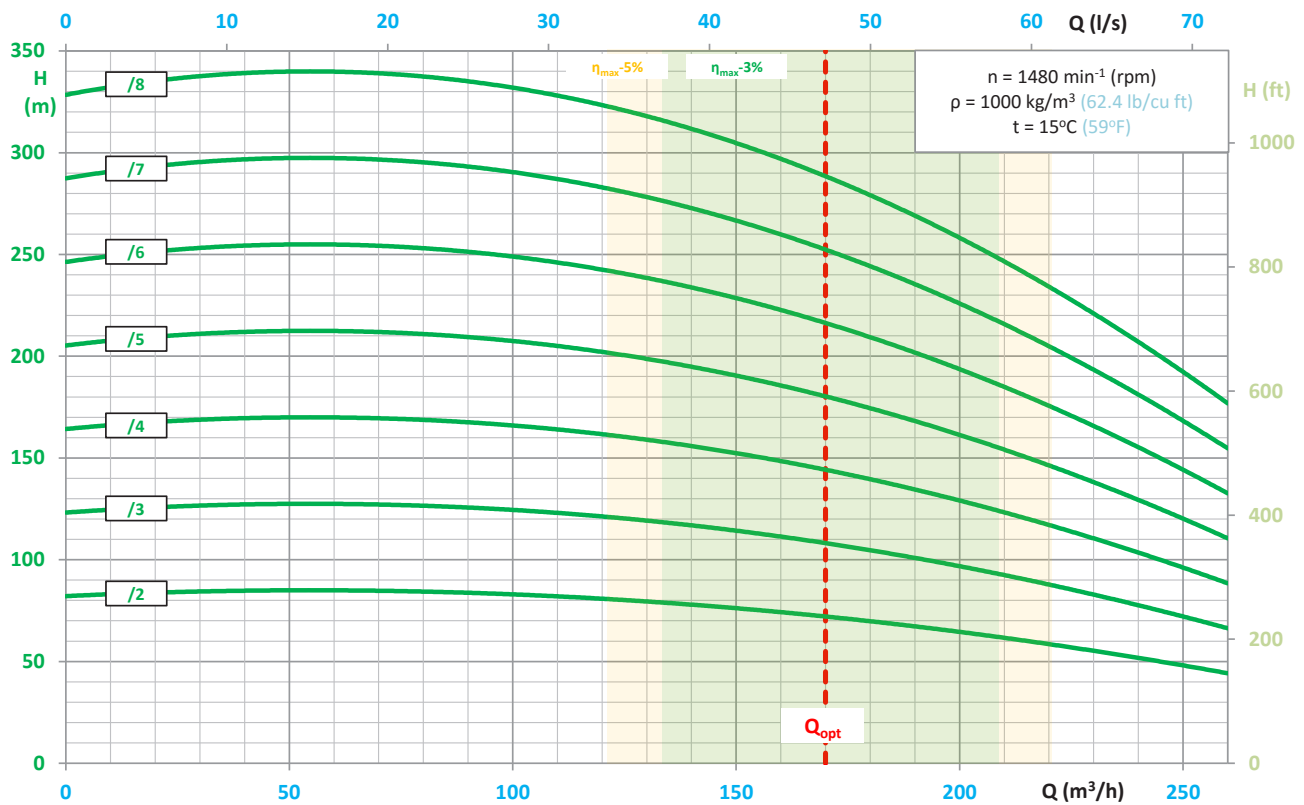

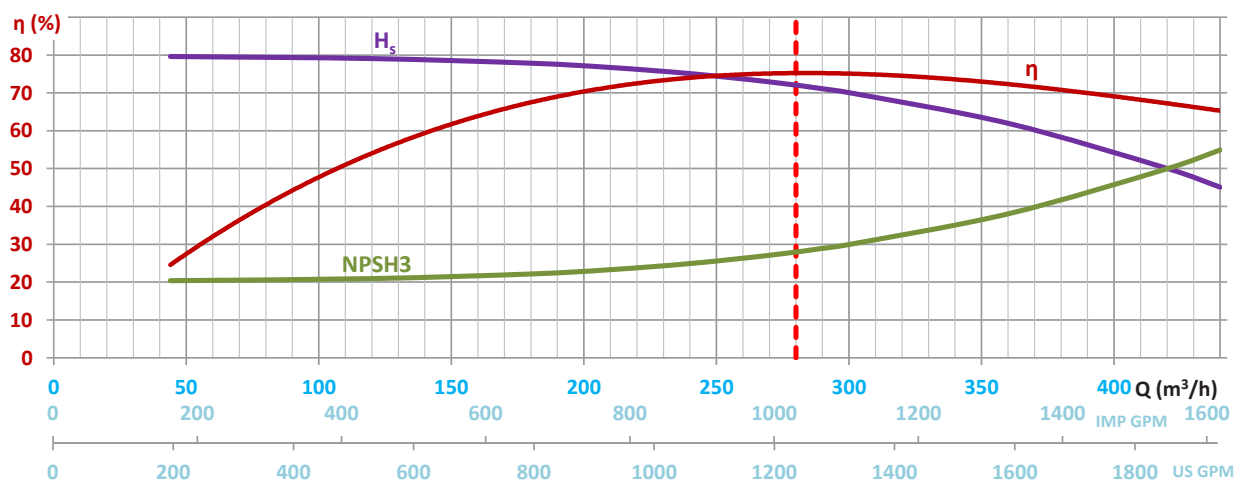
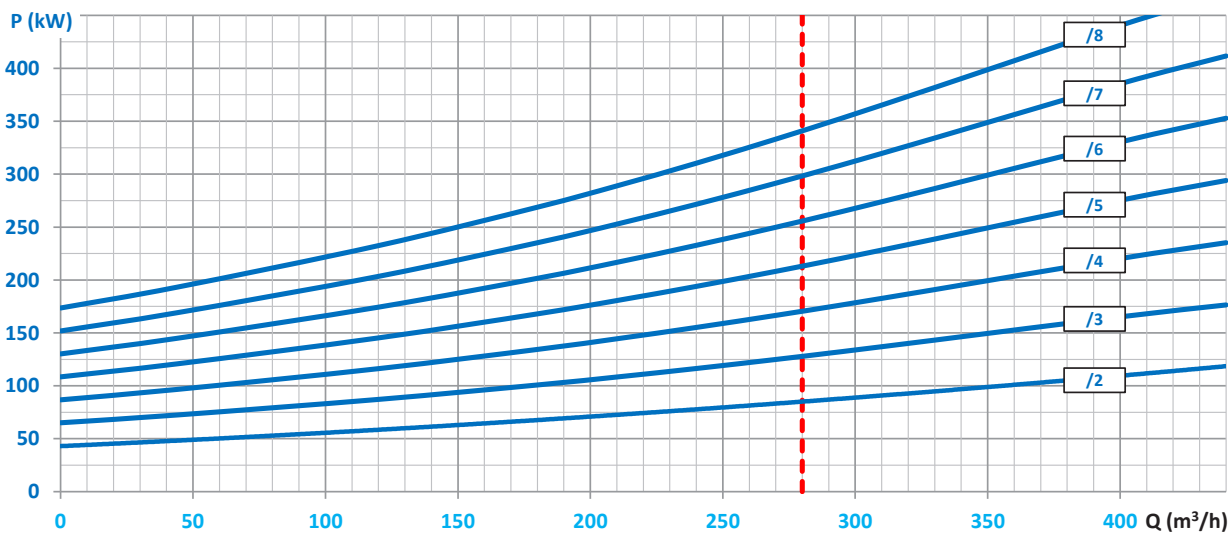
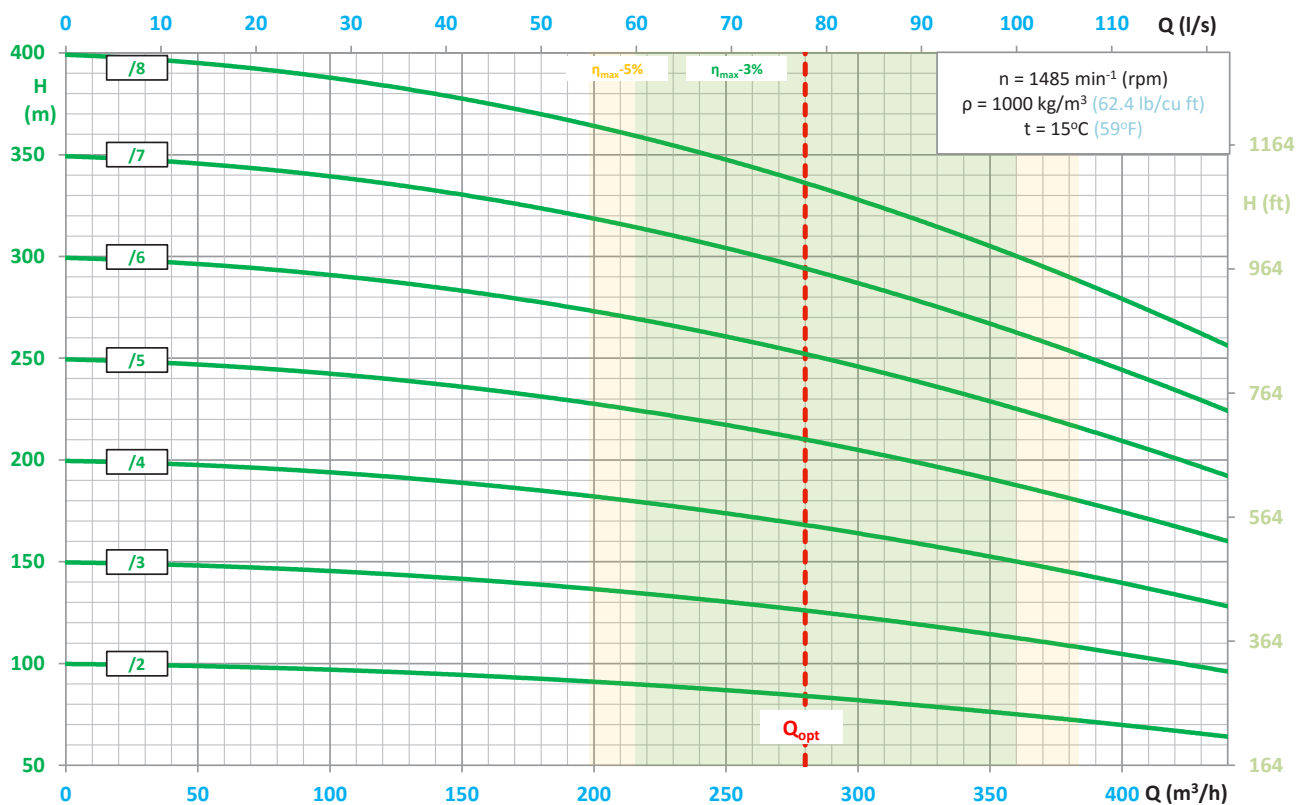

H_s , NPSH3	(m)	(ft)
8	26.2	
7	23.0	
6	19.7	
5	16.4	
4	13.1	
3	9.8	
2	6.6	
1	3.3	
0	0	

WIROWA POMPA ŚREDNIOCIŚNIENIOWA Typ BB4



TYPOWE ZASTOSOWANIA

- pompowanie wody czystej lub zanieczyszczonej mechanicznie ciałami stałymi o wielkości ziaren do 2 mm,
- górnictwo – odwadnianie oddziałowe i pomocnicze – pompy WPS-M przewidziane są do zastąpienia dotychczas stosowanych pomp odwadniających średnociśnieniowych,
- wodociągi,
- zaopatrzenie w wodę pitną,
- podwyższanie ciśnienia,
- procesy technologiczne,
- instalacje przemysłowe,
- instalacje filtrujące.

PODSTAWOWE ZALETY

- wysoka trwałość dzięki zastosowaniu nowoczesnych materiałów odpornych na erozję i korozję,
- wykonanie specjalne z materiałów typu DUPLEX szczególnie odporne na trudne warunki,
- cicha i spokojna praca,
- zgodność wymiarów przyłączeniowych z pompami Odwadniającymi Średnociśnieniowymi,
- praca z napływem lub ze ssaniem,
- nowoczesna i zwarta konstrukcja,
- bezobsługowa praca przy zastosowaniu uszczelnienia mechanicznego,
- dopuszczenie do pracy w strefach zagrożonych wybuchem – ATEX Ex I M2

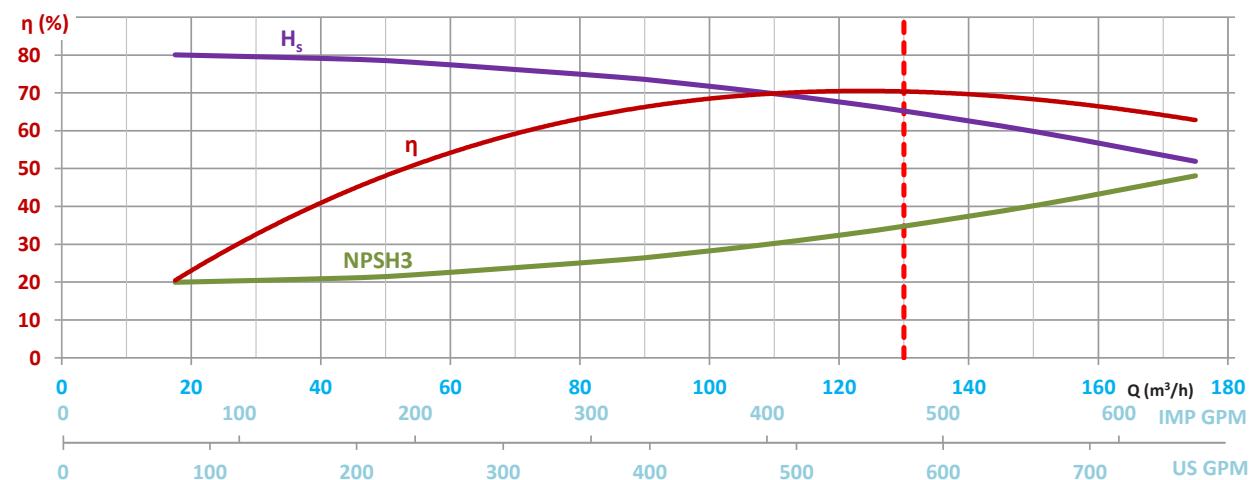
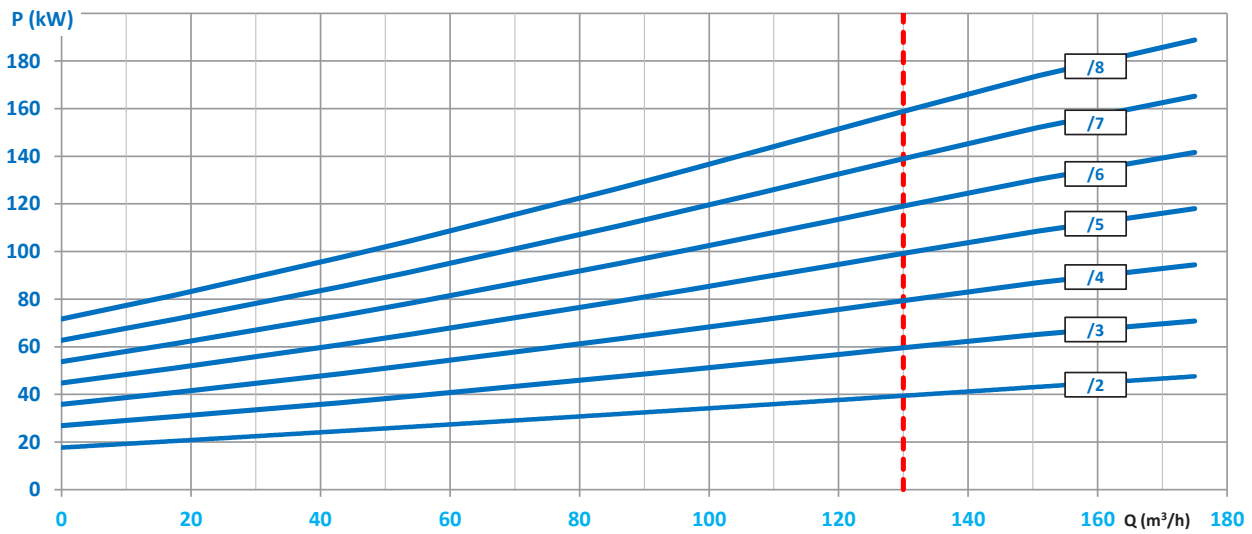
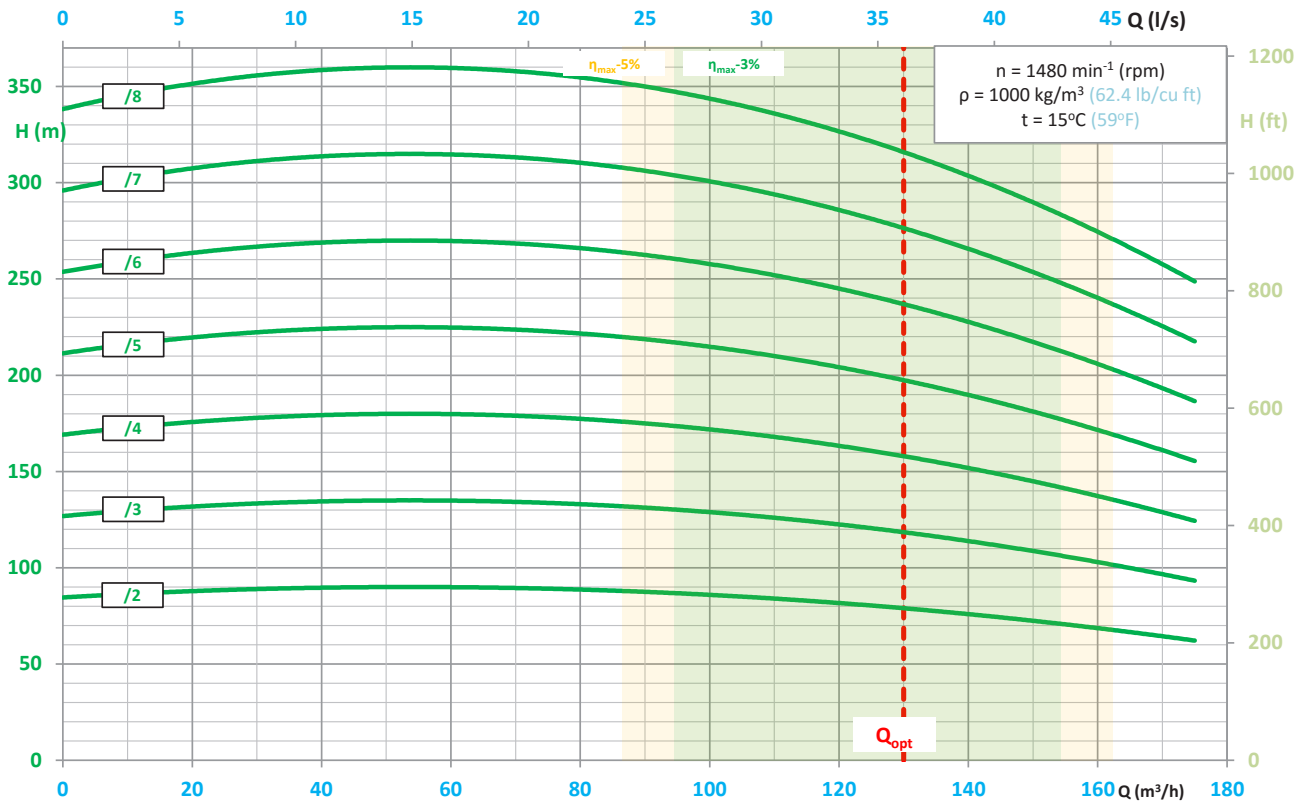

H _s , NPSH3	(m)	(ft)
8	26.2	
7	23.0	
6	19.7	
5	16.4	
4	13.1	
3	9.8	
2	6.6	
1	3.3	
0	0	

WPS-150M

CHARAKTERYSTYKA PRACY POMPY

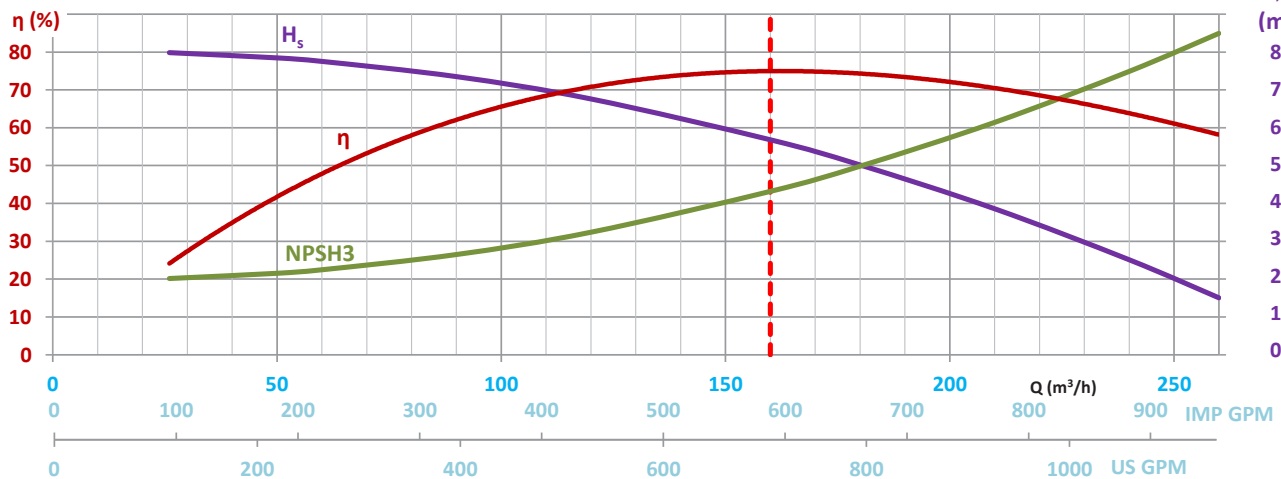
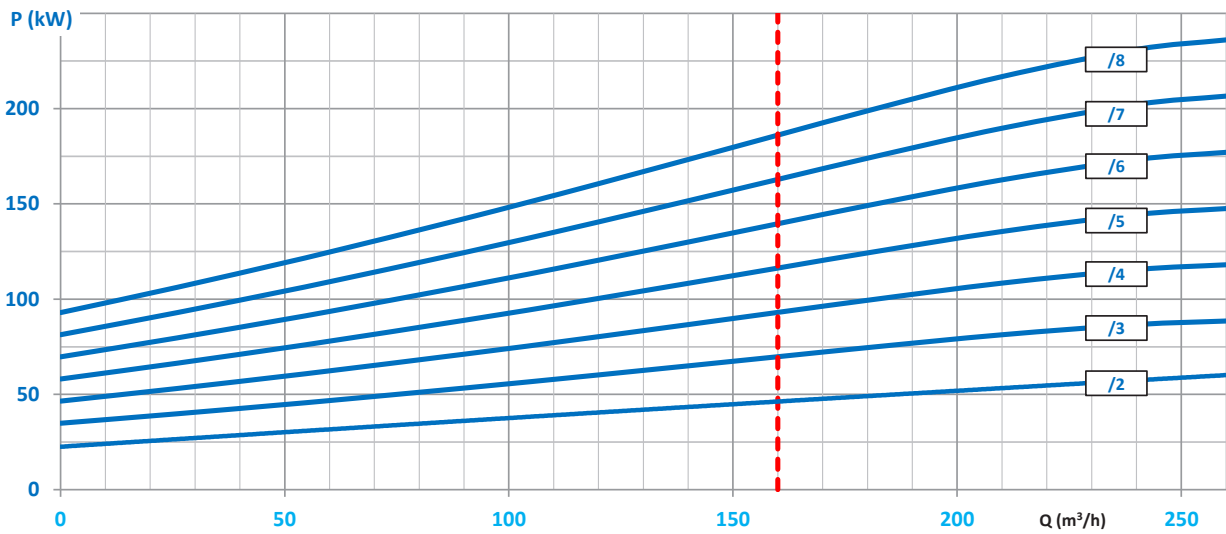
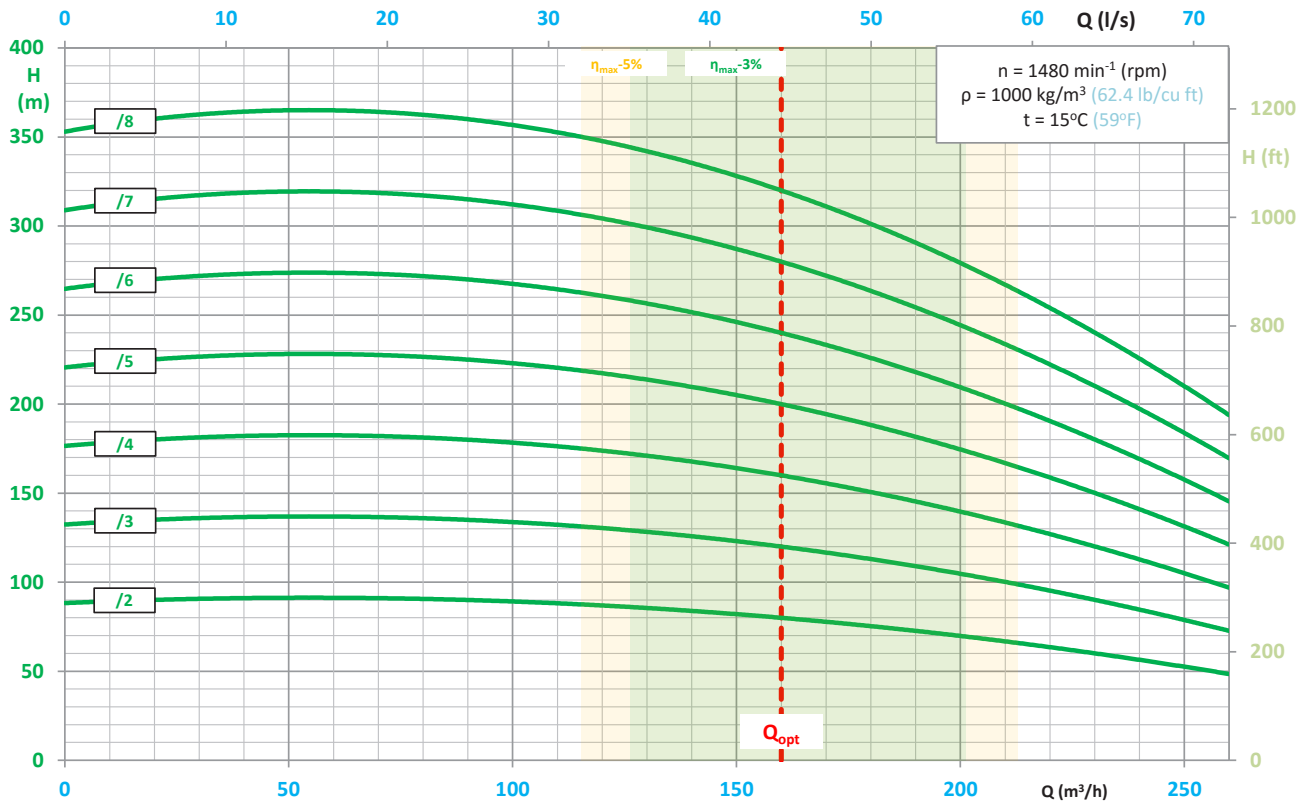

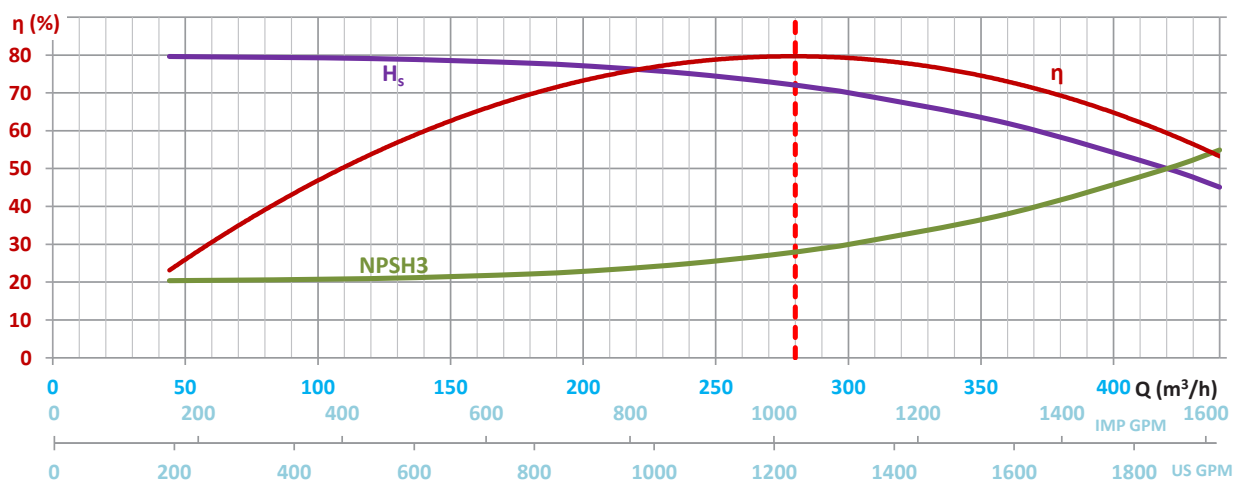
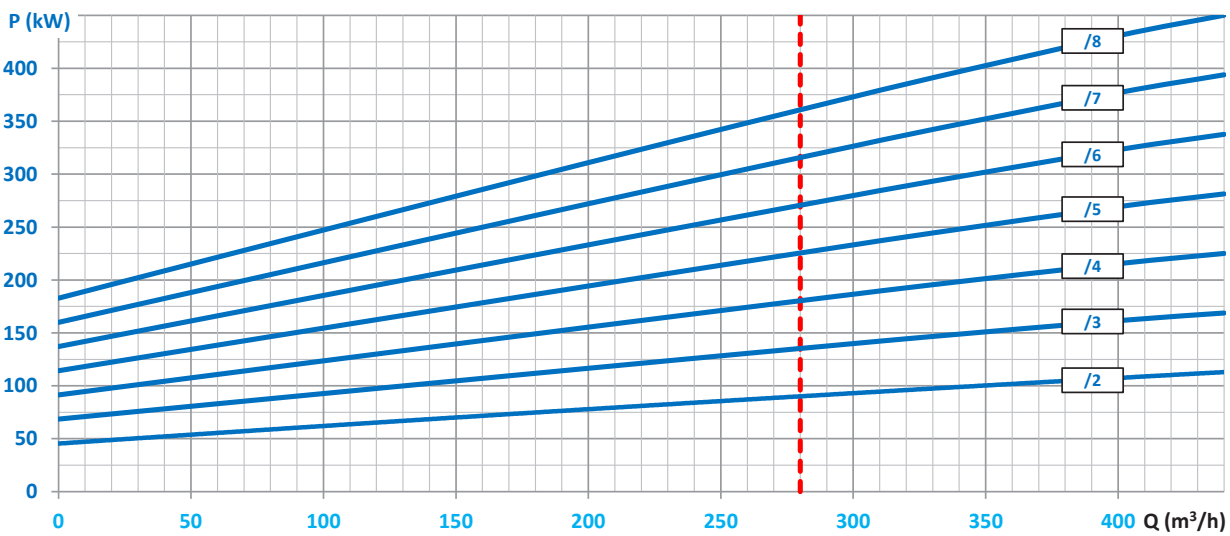
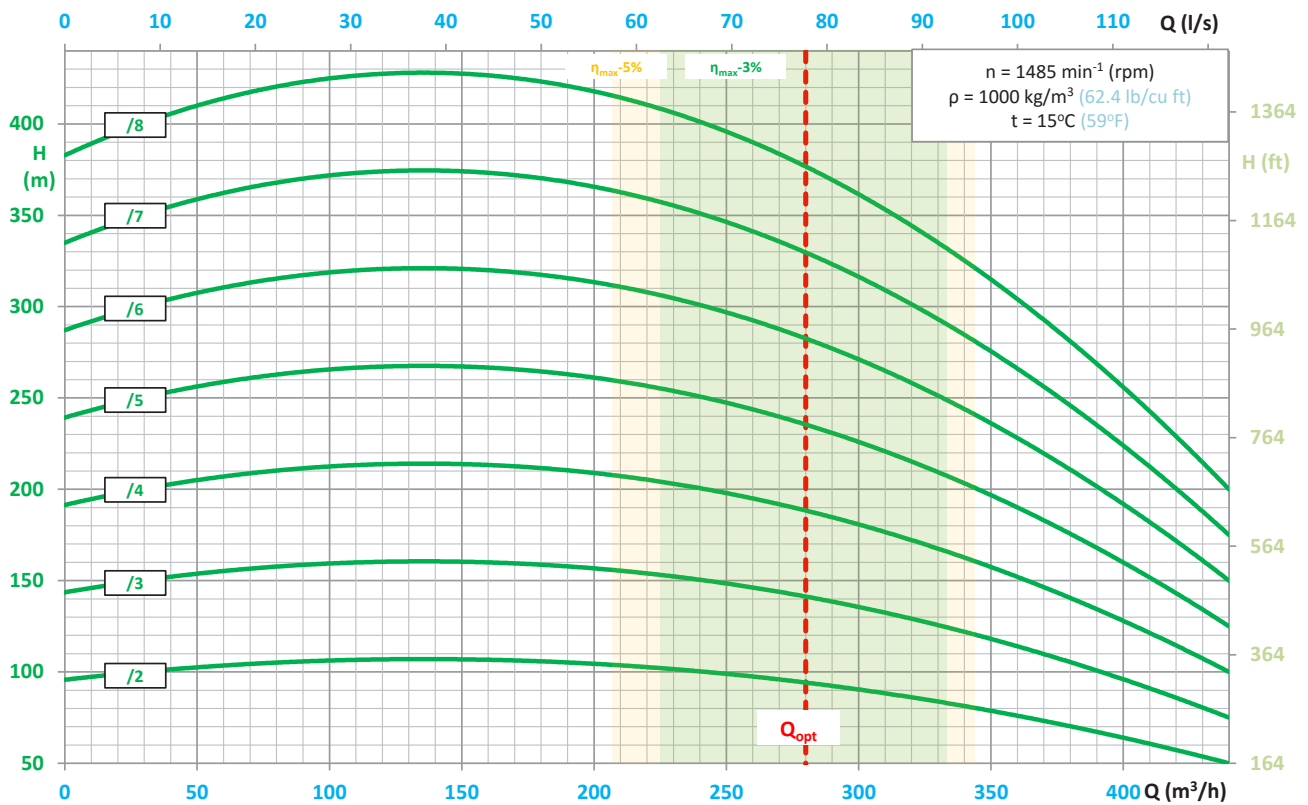

H _s , NPSH3 (m)	(ft)
8	26.2
7	23.0
6	19.7
5	16.4
4	13.1
3	9.8
2	6.6
1	3.3
0	0

WPS-250M

CHARAKTERYSTYKA PRACY POMPY

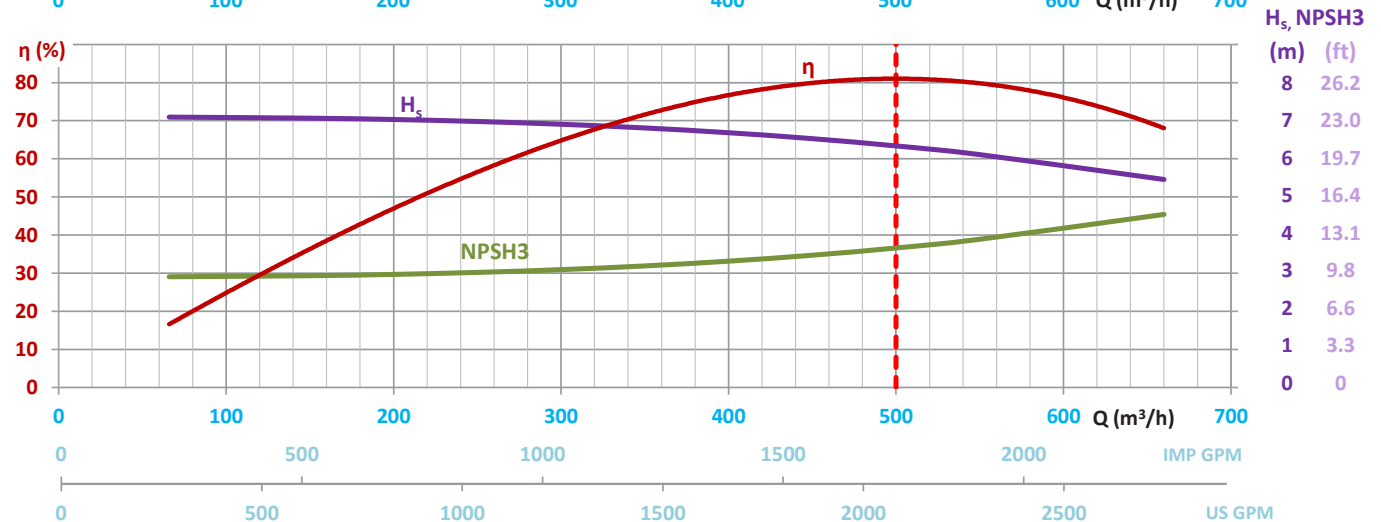
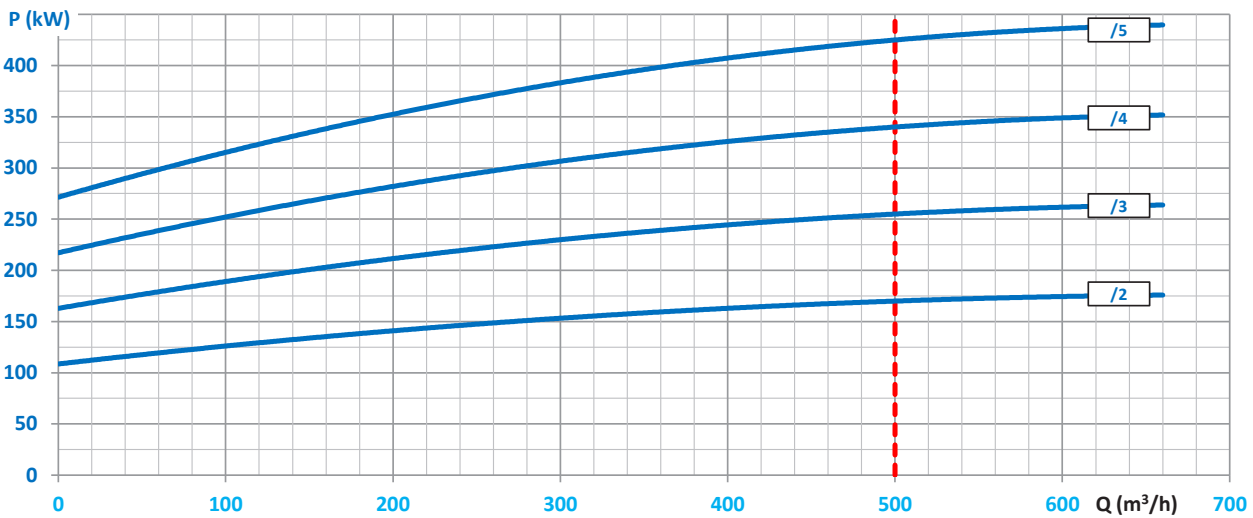
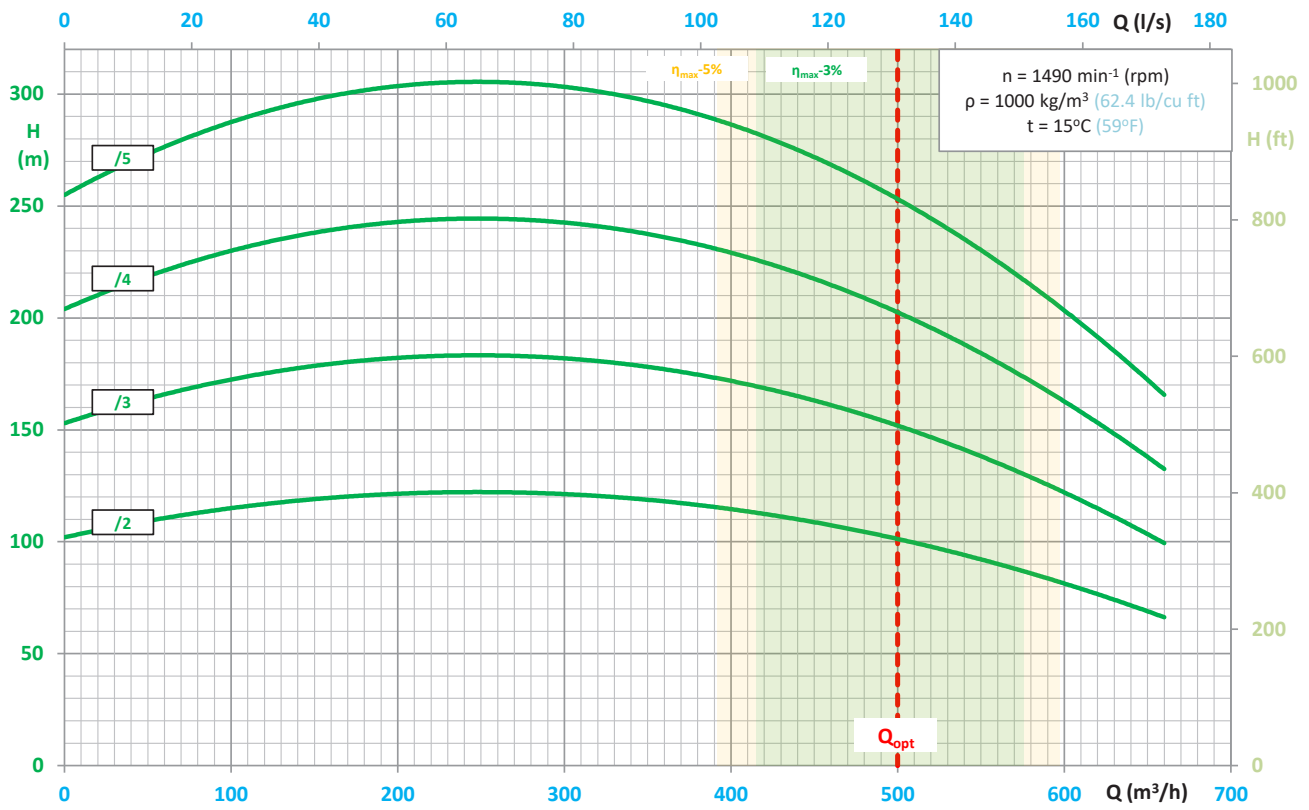

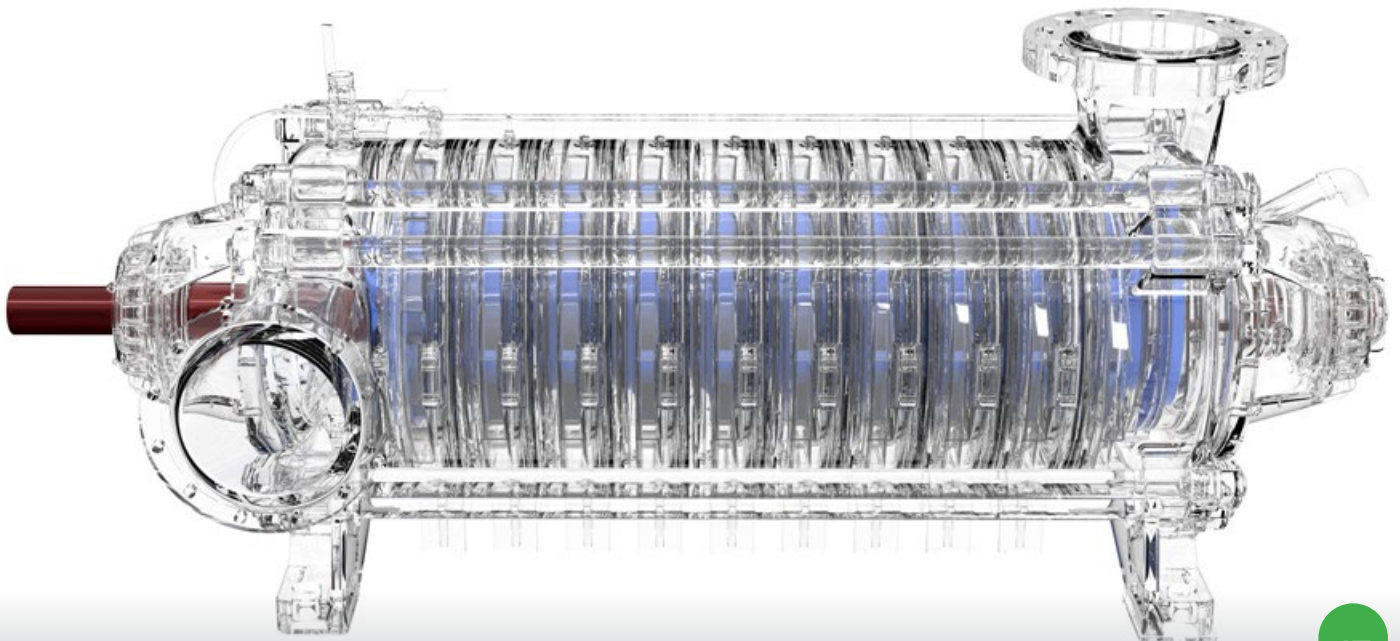
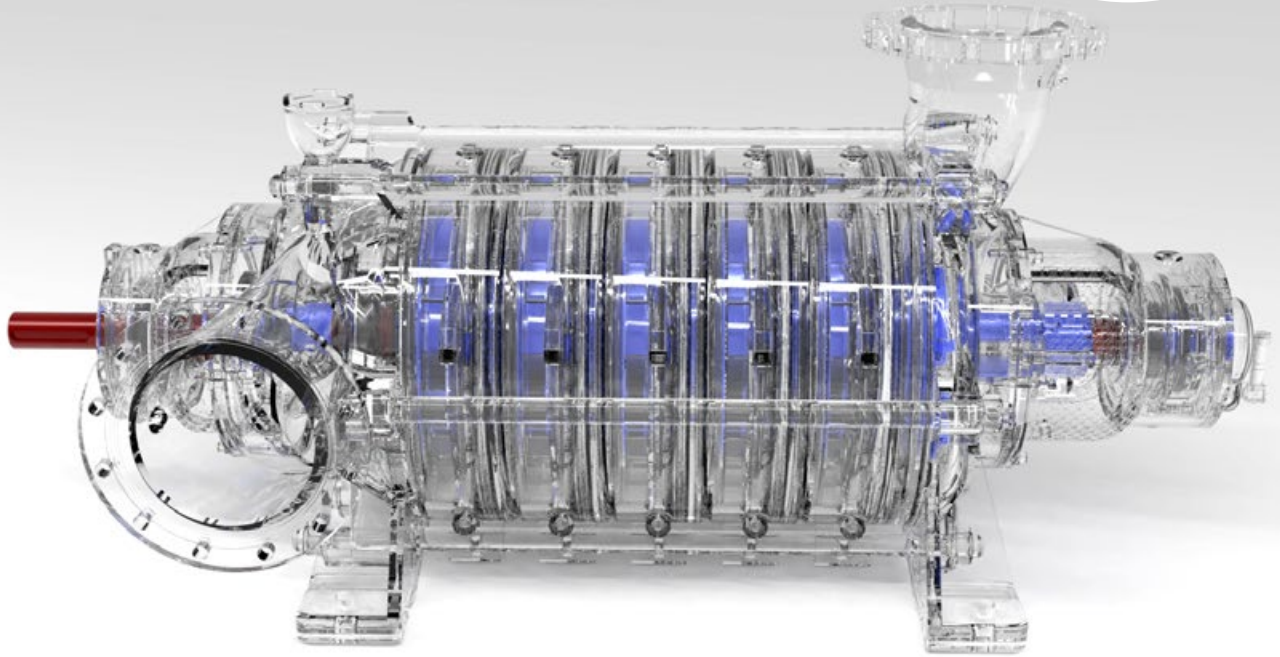

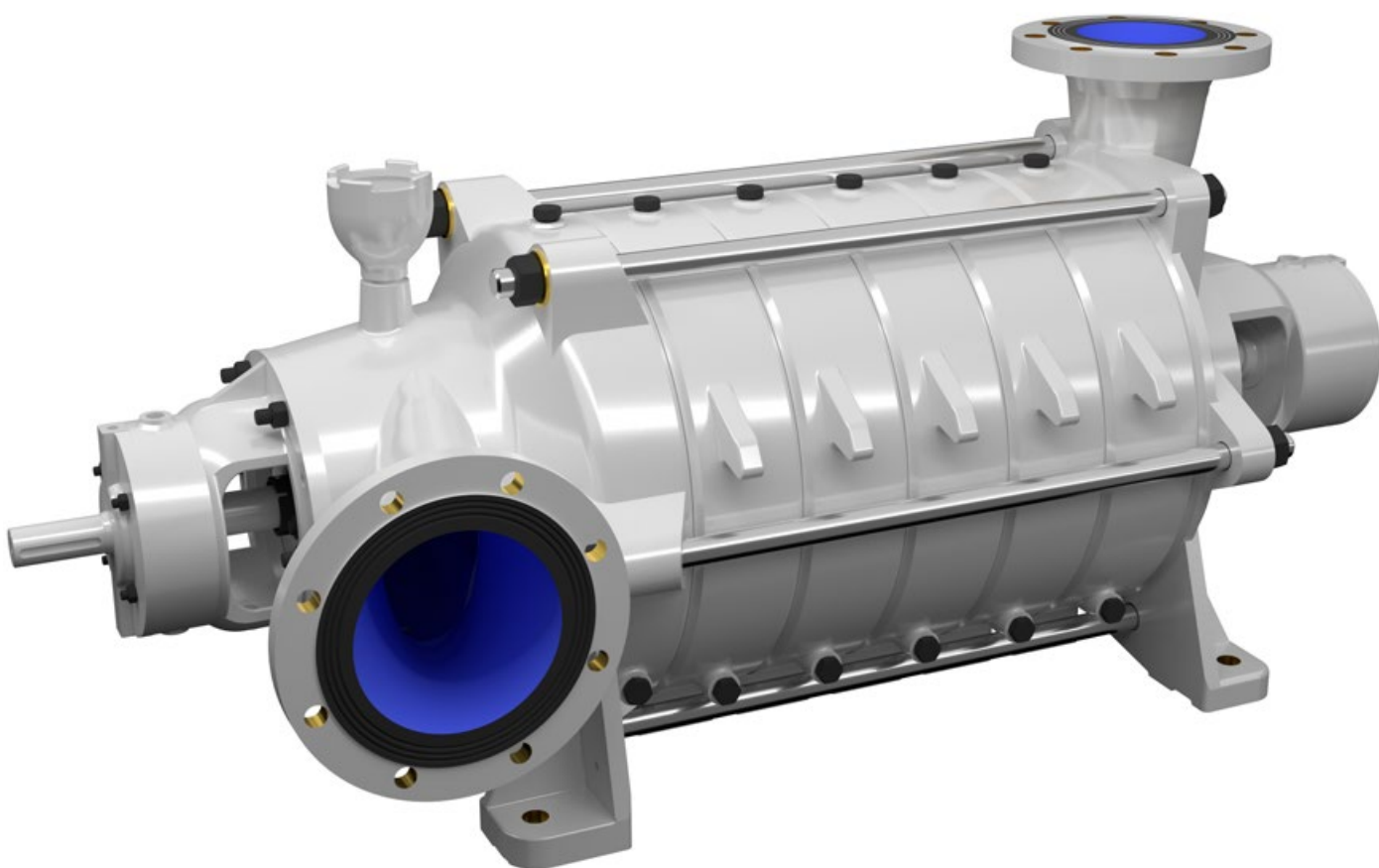

Pompy PS-Z przeznaczone są do pompowania wody czystej lub zanieczyszczonej mechanicznie ciałami stałymi o wielkości ziaren do 2 mm. W górnictwie przewidziane są do odwadniania oddziałowego i pomocniczego.

Pod względem wymiarów przyłączeniowych (rozstaw śrub mocujących pompę do ramy oraz

rozstaw i średnice króćców) pompy typu PS-Z są całkowicie zamienne z dotychczas stosowanymi pompami do pomocniczego odwadniania.

Wszystkie pompy PS-Z spełniają warunki bezpieczeństwa pracy i mogą być stosowane w przestrzeniach zagrożenia wybuchem – ATEX Ex I Mz.

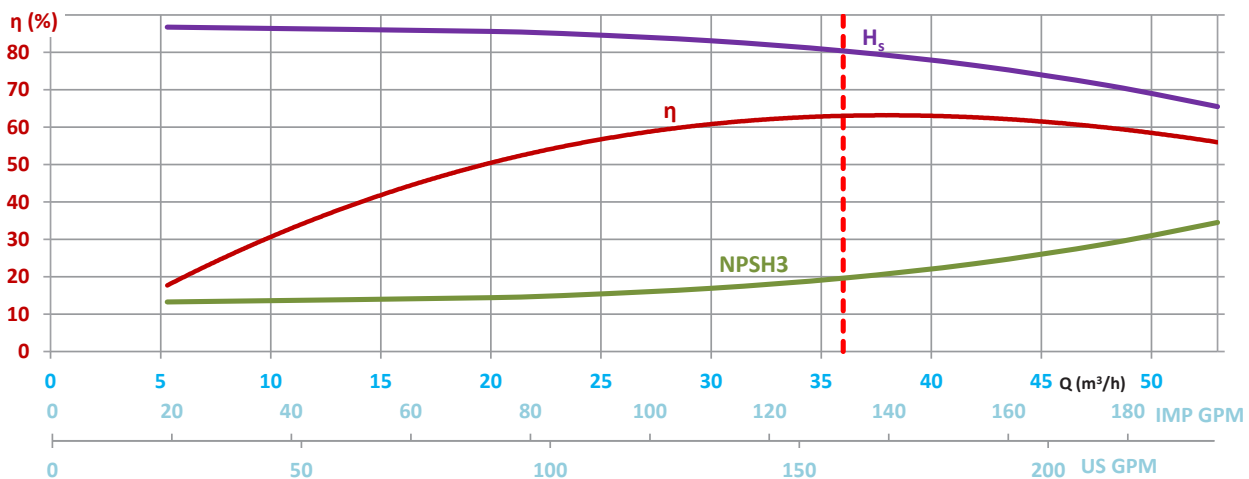
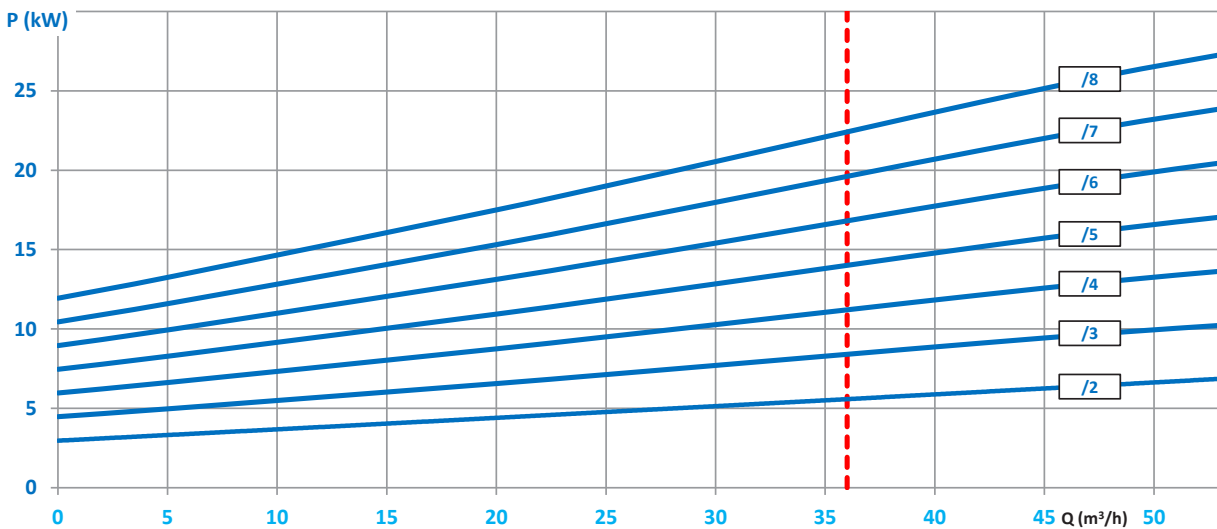
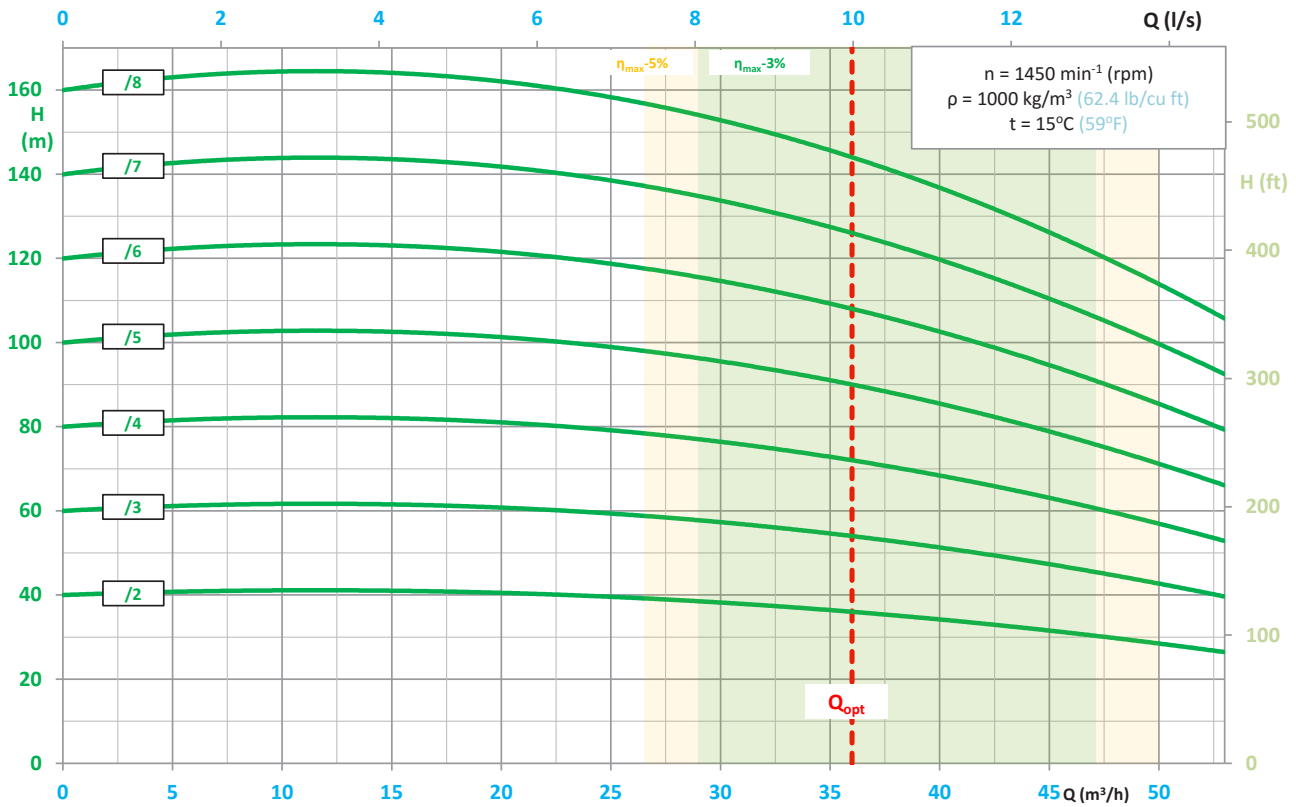

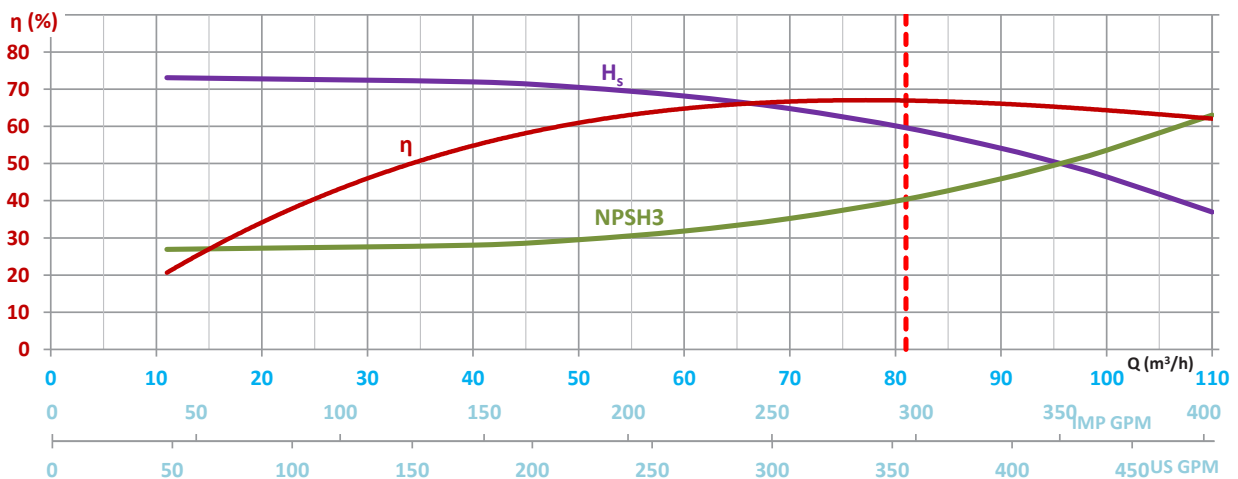
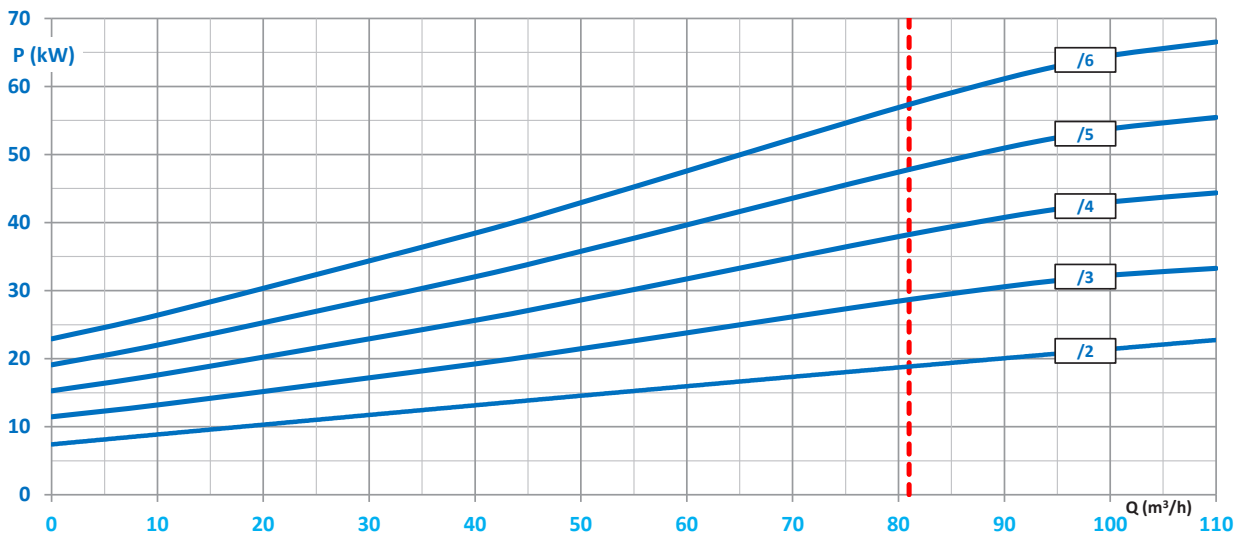
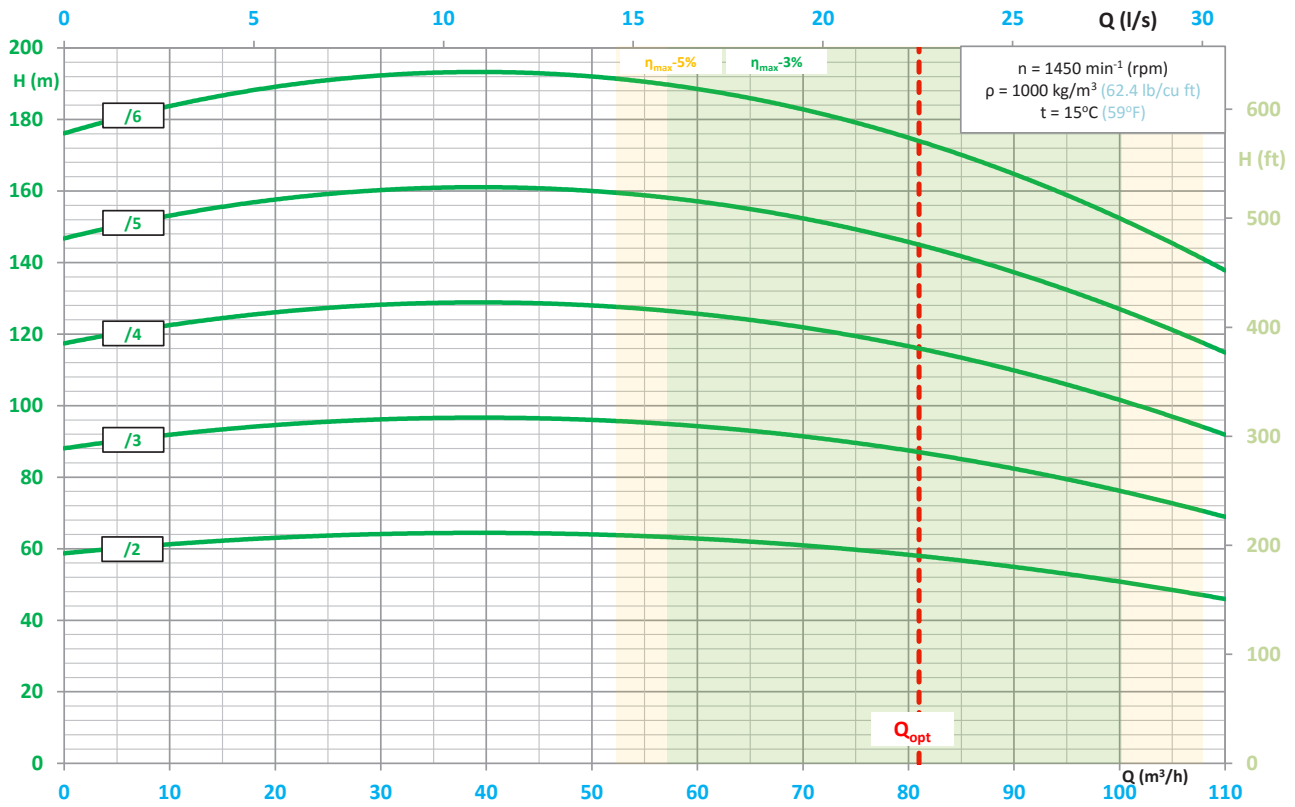

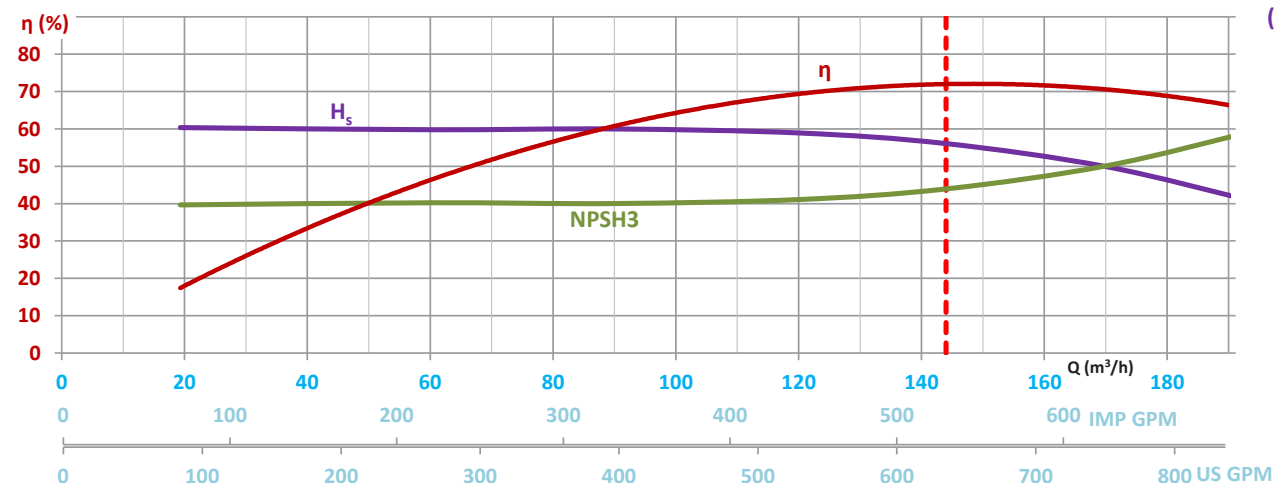
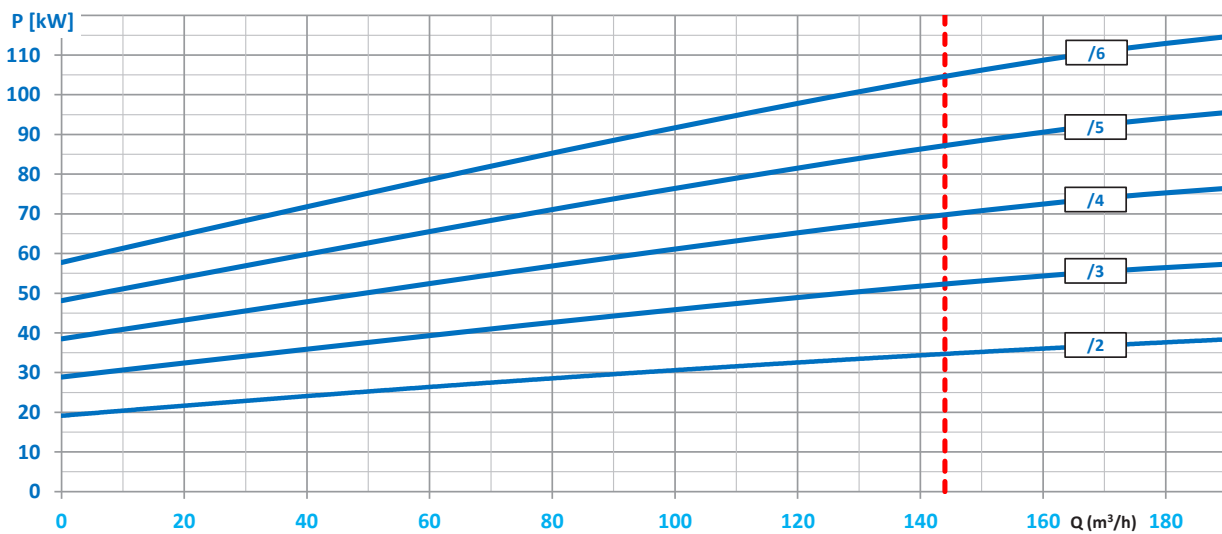
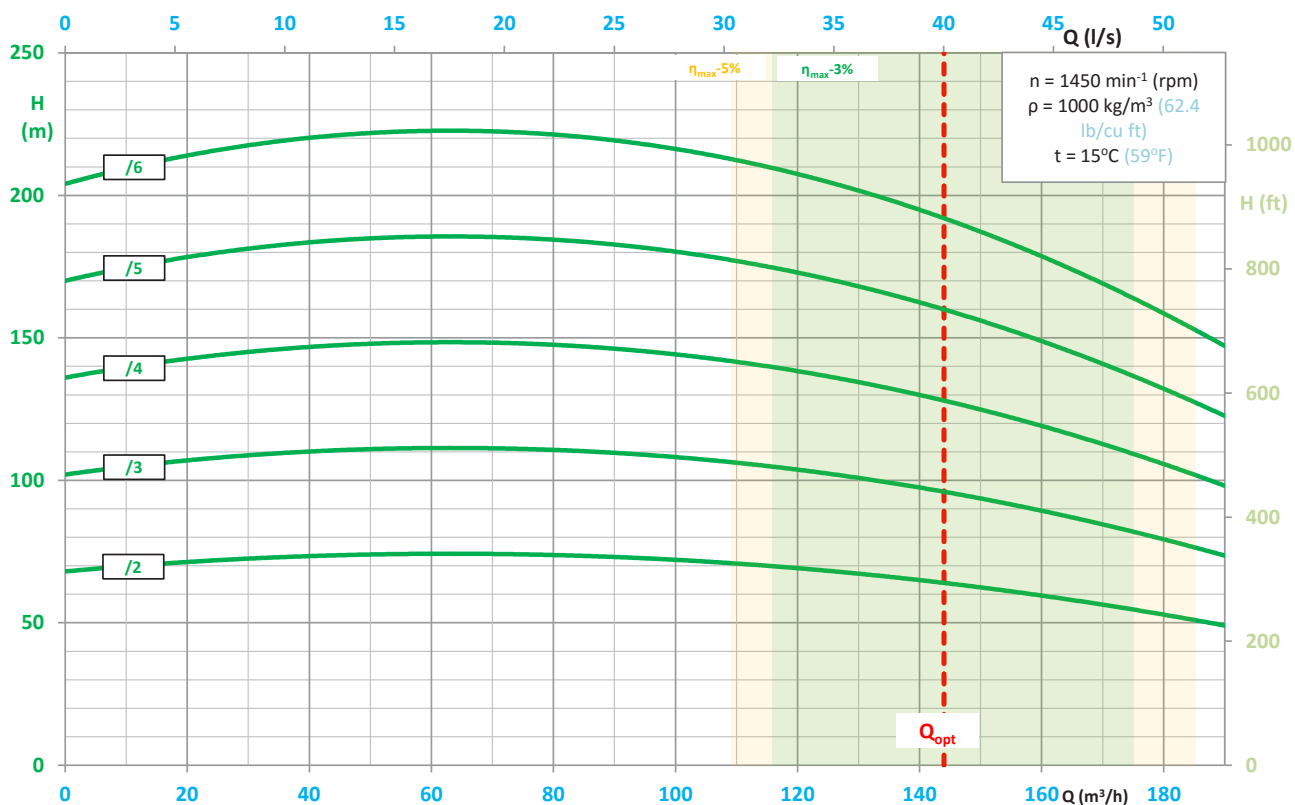

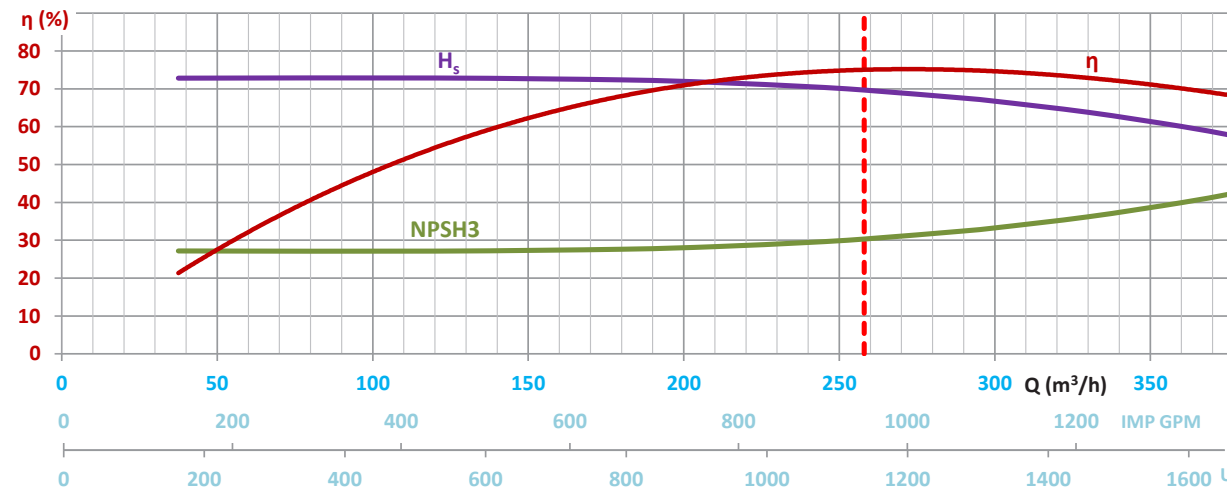
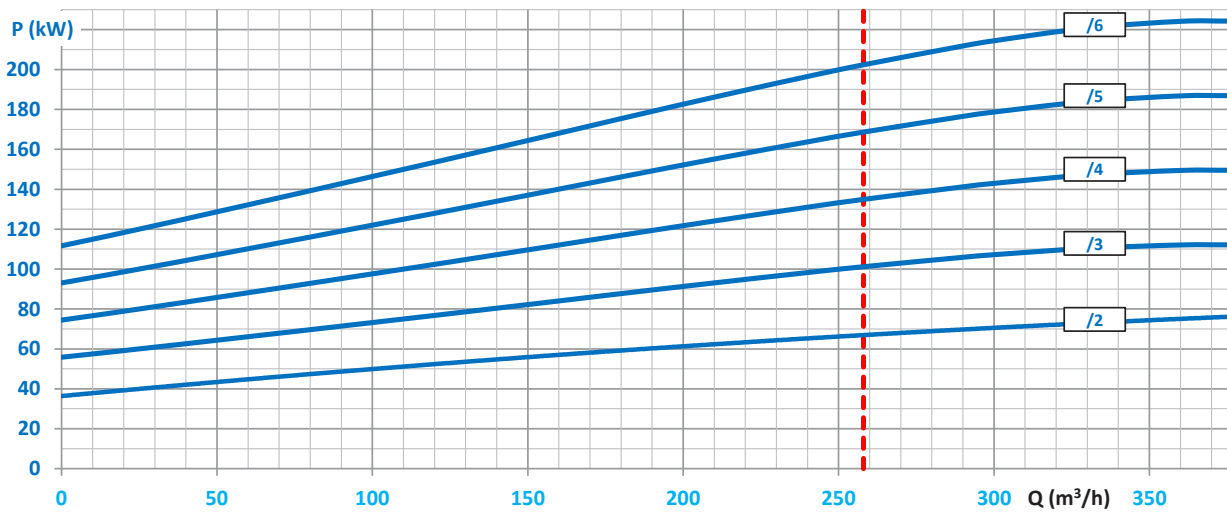
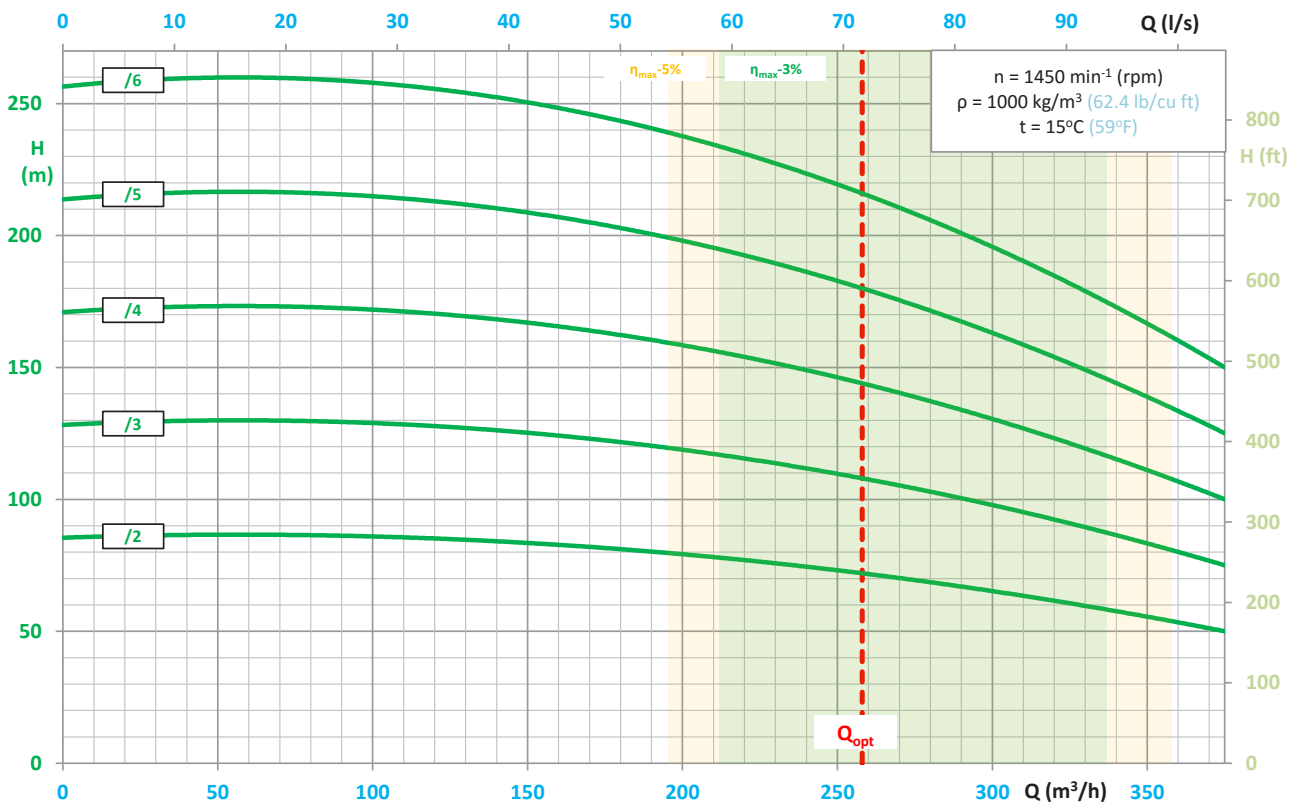

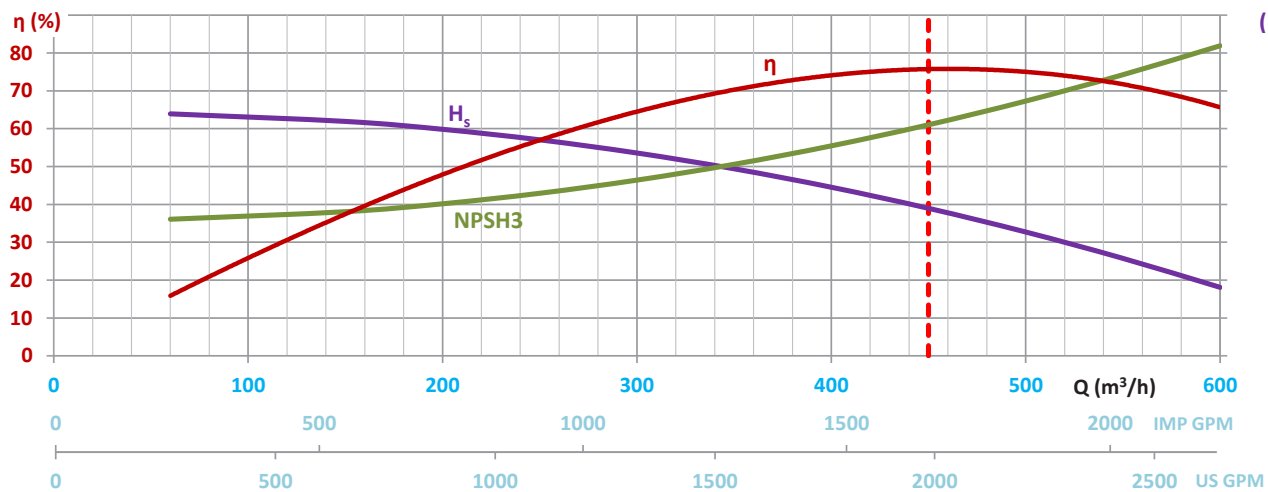
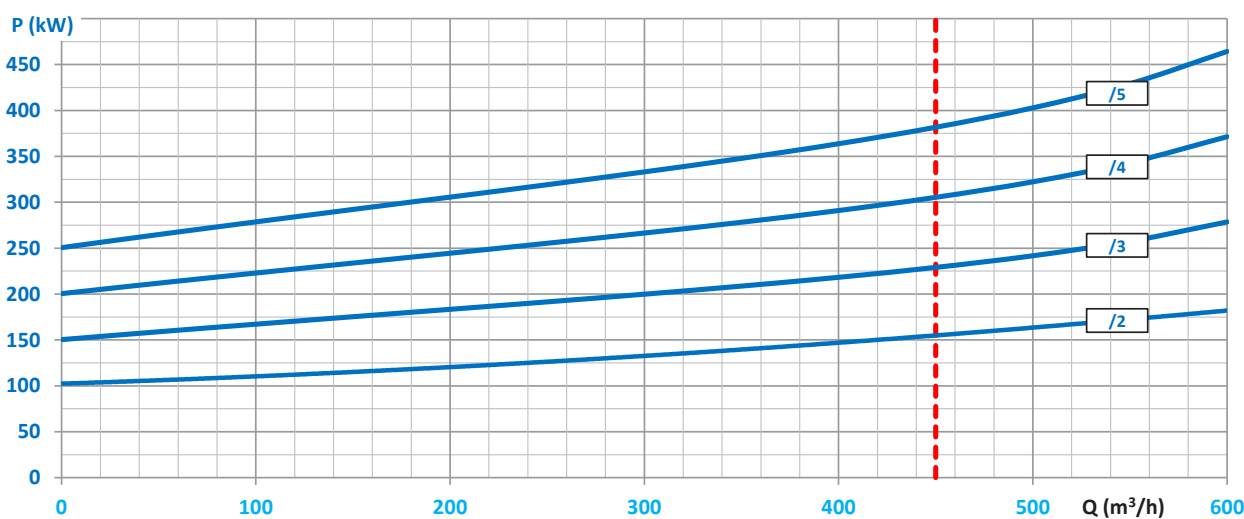
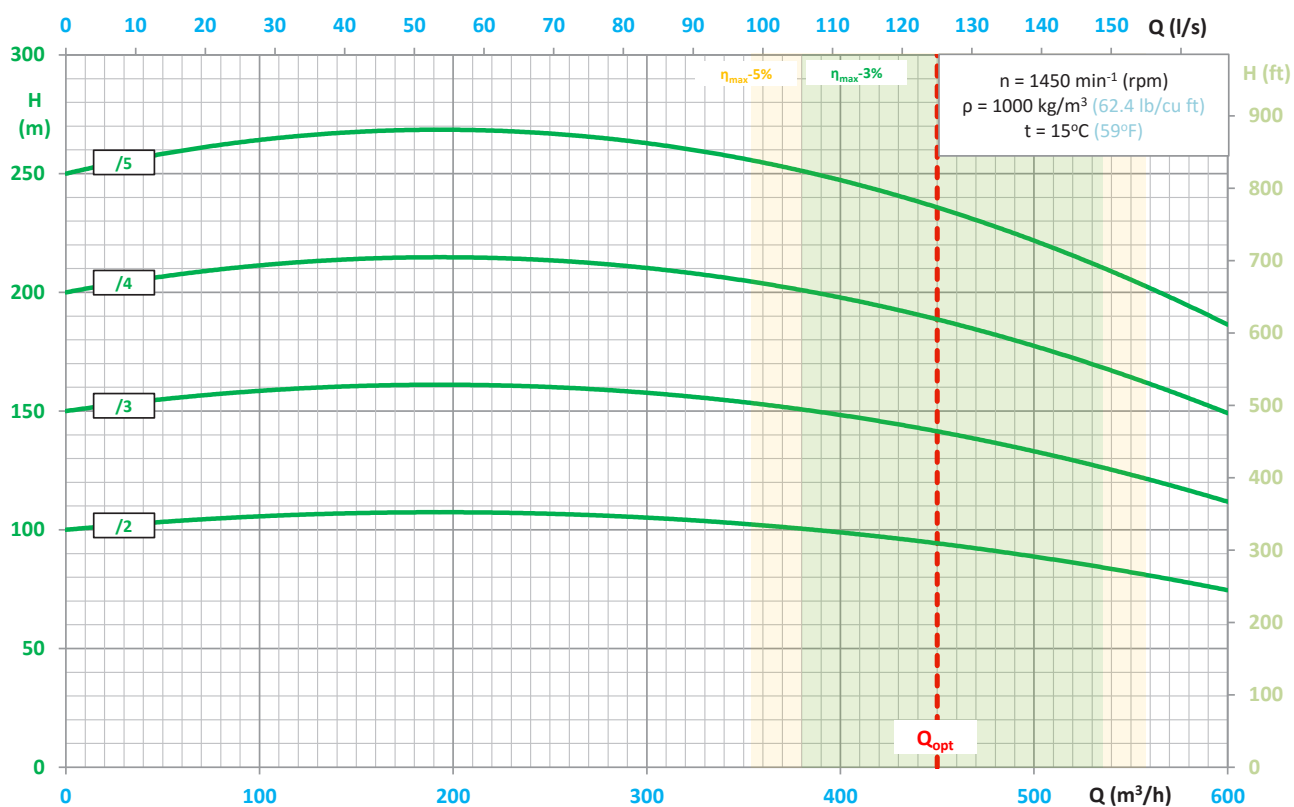

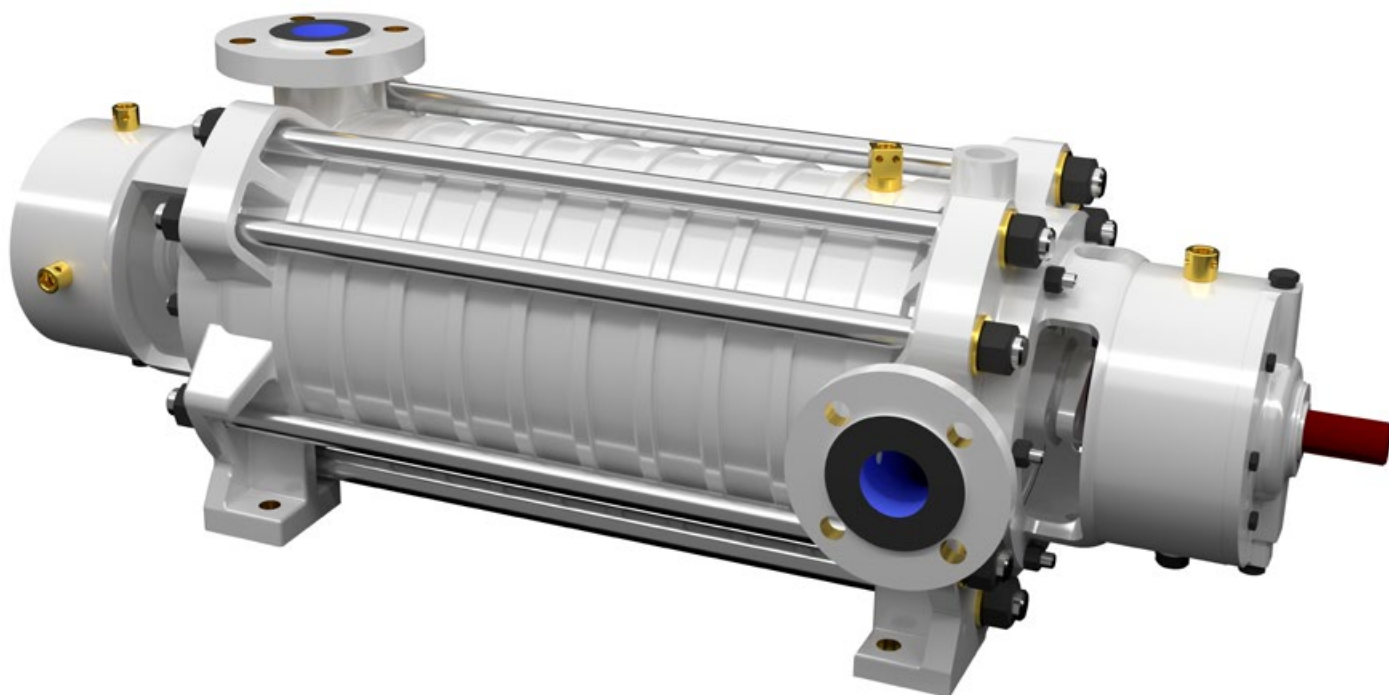

TYPOWE ZASTOSOWANIA

- pompowanie wody czystej lub zanieczyszczonej mechanicznie ciałami stałymi o wielkości ziaren do 2 mm,
- górnictwo – instalacje zraszające organu urabiającego,
- podwyższanie ciśnienia,
- procesy technologiczne,
- instalacje przemysłowe,
- instalacje filtrujące.

PODSTAWOWE ZALETY

- wysoka trwałość dzięki zastosowaniu nowoczesnych materiałów odpornych na erozję i korozję,
- cicha i spokojna praca,
- praca z napływem lub ze ssaniem,
- nowoczesna i zwarta konstrukcja,
- dopuszczenie do pracy w strefach zagrożonych wybuchem – ATEX Ex I M2.

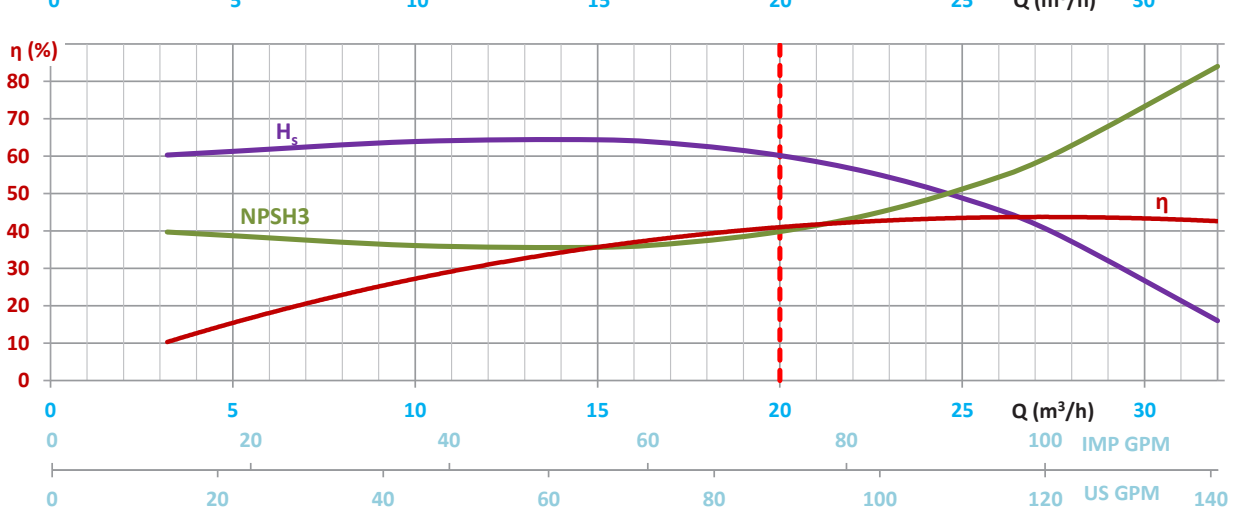
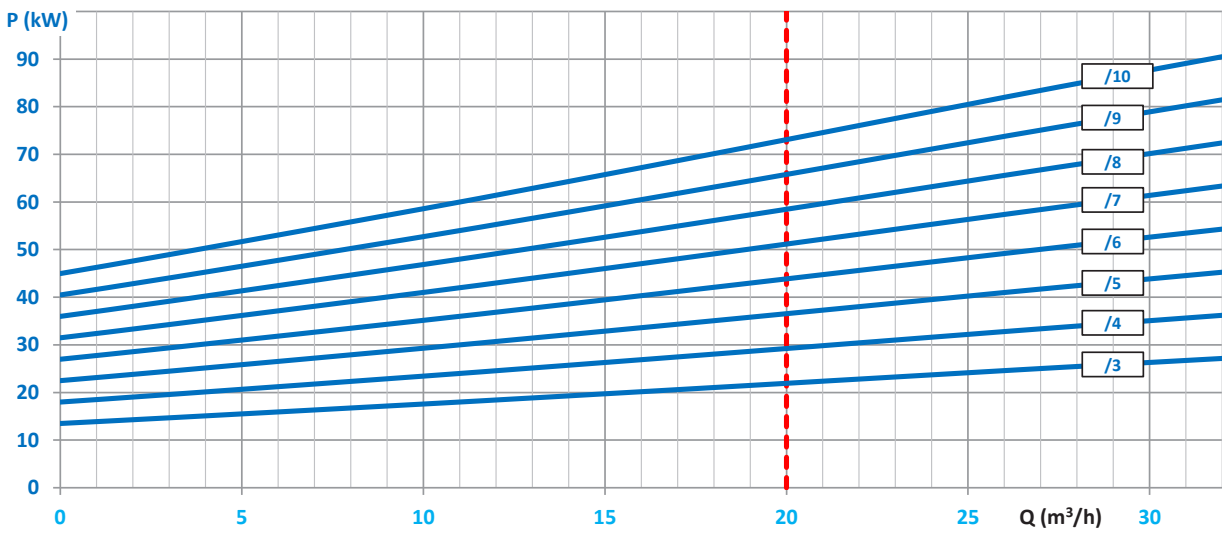
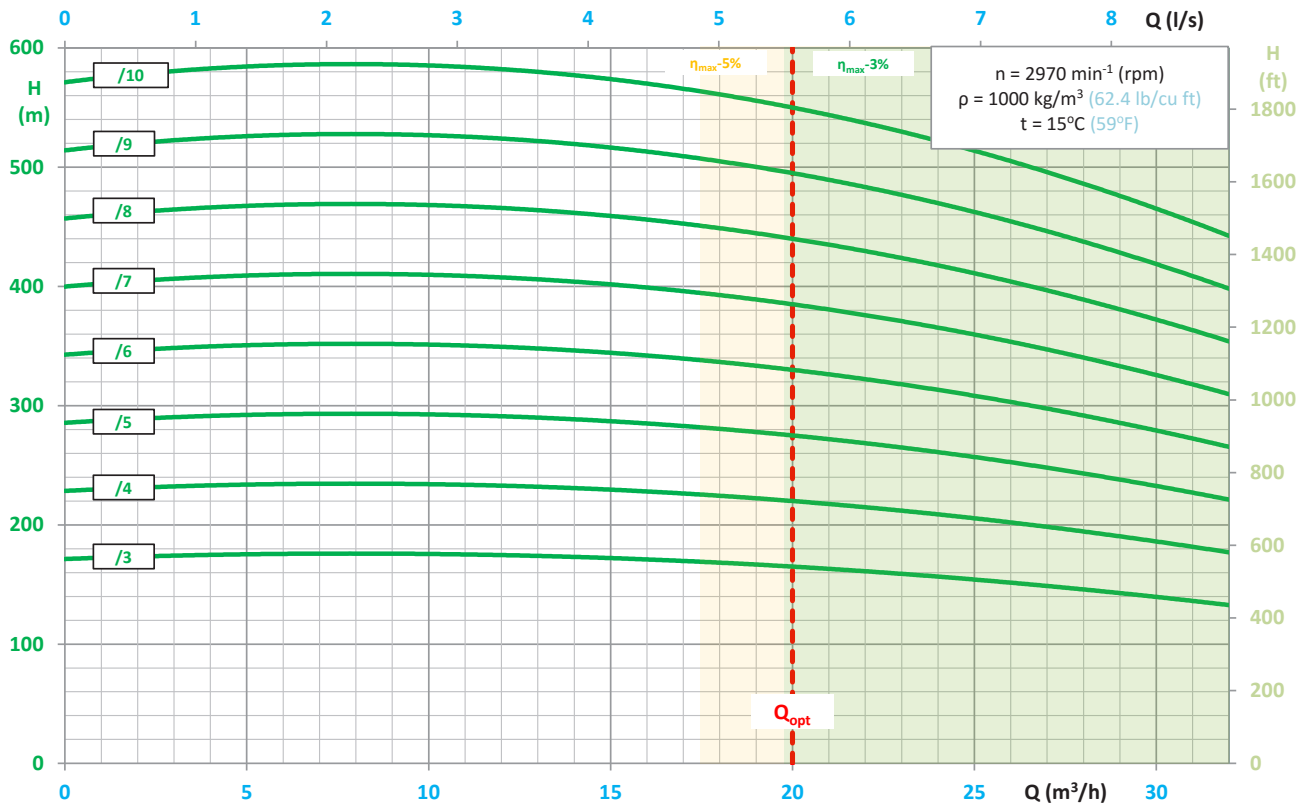

WIROWA POMPA JEDNOSTOPNIOWA DO HYDROTRANSPORTU

Typ OH1

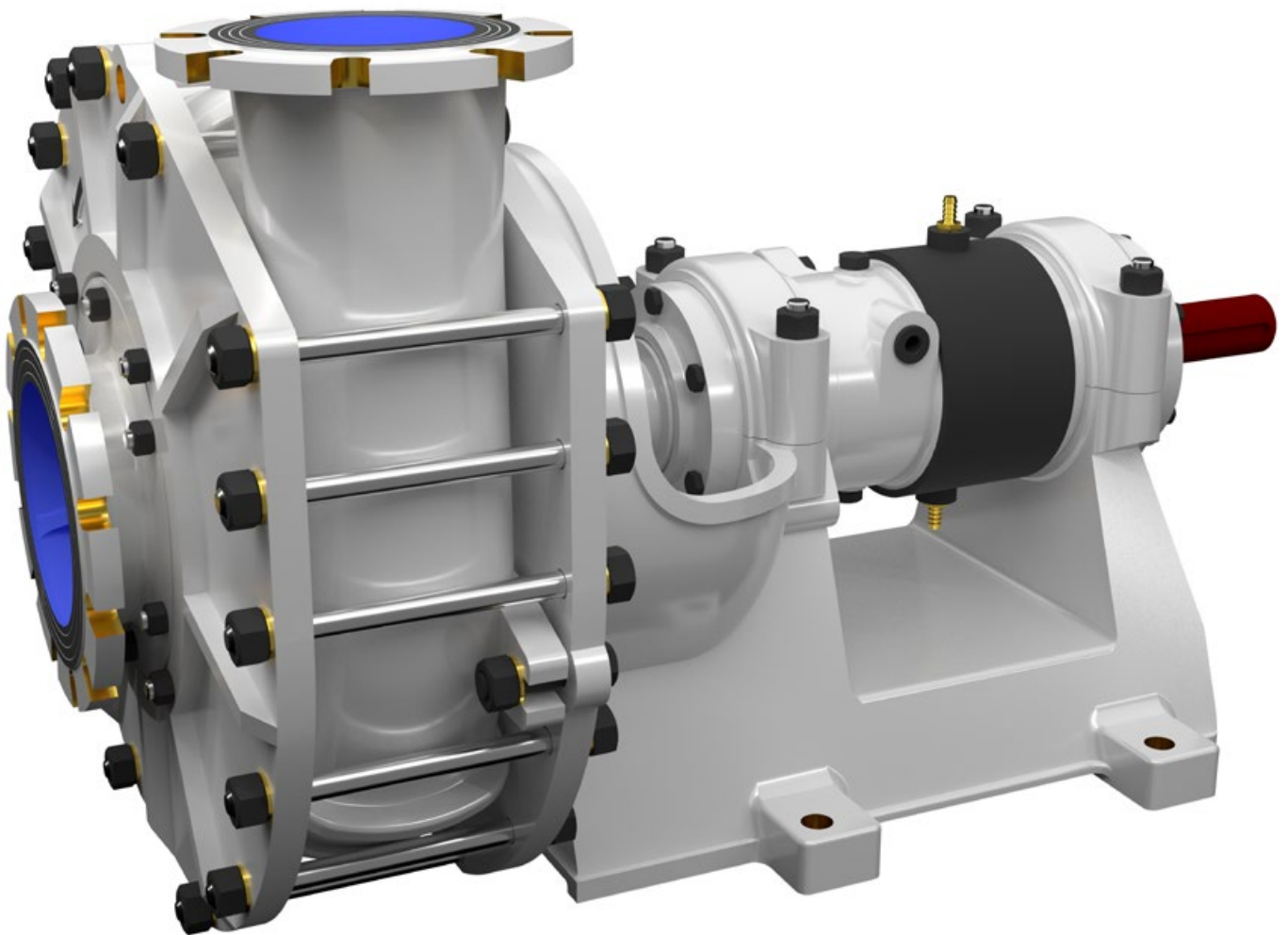

TYPOWE ZASTOSOWANIA

- pompowanie mieszanin wody i ciał stałych o dużych ziarnach i właściwościach mocno ścierających,
- pompowanie mieszanin wody i piasku kwarcowego, rud, węgla, żużlu, popiołu itp.
- górnictwo – pompy WPJ przewidziane do zastąpienia dotychczas stosowanych pomp odwadniających do hydrotransportu,
- wodociągi,
- podwyższanie ciśnienia,
- procesy technologiczne,
- instalacje przemysłowe,
- hydrocyklony,
- instalacje filtrujące.

PODSTAWOWE ZALETY

- wysoka trwałość dzięki zastosowaniu nowoczesnych materiałów odpornych na erozję i korozję,
- możliwość pracy z przetwornicą częstotliwości,
- możliwość pracy szeregowej,
- gęstość pompowanej mieszaniny może wynosić $\rho_{\max} = 1700 \text{ kg/m}^3$ przy pompowaniu mieszanin o 50% zawartości ciał stałych w wodzie,
- gęstość pompowanej mieszaniny może dochodzić do $\rho = 2200 \text{ kg/m}^3$ przy pompowaniu zanieczyszczeń mechanicznych o wielkości ziarna do 2 mm przy niskich prędkościach obrotowych,
- cicha i spokojna praca,
- praca z napływem lub ze ssaniem,
- dopuszczenie do pracy w strefach zagrożonych wybuchem – ATEX Ex I M2.

	Maks. dopuszczalna wielkość ciał stałych	Najmniejszy przekrój przepływowy
WPJ - 100	14 mm / 0.6 in	20 mm / 0.8 in
WPJ - 150	42 mm / 1.7 in	60 mm / 2.4 in
WPJ - 150-R	55 mm / 2.2 in	60 mm / 2.4 in
WPJ - 200	57 mm / 2.2 in	80 mm / 3.1 in
WPJ - 250	54 mm / 2.1 in	80 mm / 3.1 in

NOMINALNE PARAMETRY PRACY PRZY POMPOWANIU WODY CZYSTEJ (dla maksymalnej prędkości obrotowej i największego wirnika)

Typ pompy	Q_n				H_n		n rpm	D_z		P_n kW	m	
	m ³ /h	l/s	IMP GPM	US GPM	m	ft		mm	in		kg	lb
WPJ - 100	130	36,1	572	477	42	138	1470	370	14.6	21	420	926
WPJ - 150	360	100	1585	1321	69	226	1480	450	17.7	92	755	1664
WPJ - 150-R	360	100	1585	1321	69	226	1480	450	17.7	92	755	1664
WPJ - 200	500	138,9	2202	1835	90	295	1485	526	20.7	190	1030	2271
WPJ - 250	1000	277,8	4403	3670	100	328	1485	580	22.8	371	1800	3968

Konstrukcja pomp umożliwia zmniejszanie parametrów pracy poprzez zmniejszenie obrotów i/lub zmniejszenie średnicy wirnika dostosowując pompę do instalacji bez potrzeby dławienia.

POMPA
DO HYDROTRANSPORTU
Typ OH1

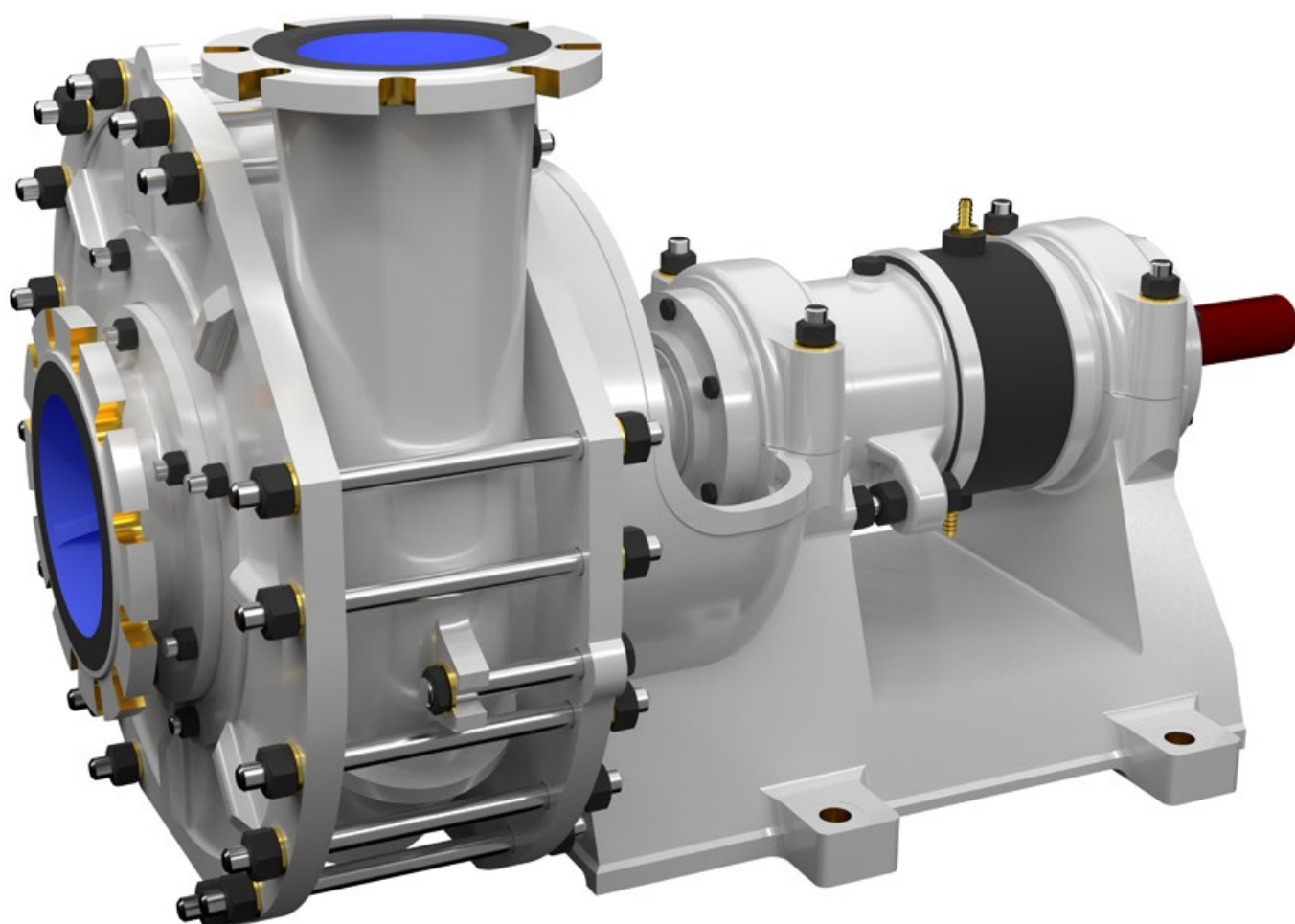

TYPOWE ZASTOSOWANIA

- pompowanie mieszanin wody i ciał stałych o dużych ziarnach i właściwościach mocno ścierających,
- pompowanie mieszanin wody i piasku kwarcowego, rud, węgla, żużlu, popiołu, itp.
- górnictwo – pompy PHZ przewidziane do zastąpienia dotychczas stosowanych pomp odwadniających do hydrotransportu,
- wodociągi,
- podwyższanie ciśnienia,
- procesy technologiczne,
- instalacje przemysłowe,
- hydrocyklony,
- instalacje filtrujące.

PODSTAWOWE ZALETY

- wysoka trwałość dzięki zastosowaniu nowoczesnych materiałów odpornych na erozję i korozję,
- możliwość pracy z przetwornicą częstotliwości,
- możliwość pracy szeregowej,
- gęstość pompowanej mieszaniny może wynosić $\rho_{\max} = 1700 \text{ kg/m}^3$ przy pompowaniu mieszanin o 50% zawartości ciał stałych w wodzie,
- gęstość pompowanej mieszaniny może dochodzić do $\rho = 2200 \text{ kg/m}^3$ przy pompowaniu zanieczyszczeń mechanicznych o wielkości ziarna do 2 mm przy niskich prędkościach obrotowych,
- cicha i spokojna praca,
- praca z napływem lub ze ssaniem,
- dopuszczenie do pracy w strefach zagrożonych wybuchem – ATEX Ex I M2.

	Maks. dopuszczalna wielkość ciał stałych
PHZ - 100	14 mm / 0.6 in
PHZ - 150	42 mm / 1.7 in
PHZ - 200	50 mm / 2.0 in
PHZ - 250	52 mm / 2.0 in
PHZ - 300	50 mm / 2.0 in

NOMINALNE PARAMETRY PRACY PRZY POMPOWANIU WODY CZYSTEJ (dla maksymalnej prędkości obrotowej i największego wirnika)

Typ pompy	Q_n				H_n		n rmp	D_z		P_n kW	m	
	m ³ /h	l/s	IMP GPM	US GPM	m	ft		mm	in		kg	lb
PHZ - 100	125	34,7	550	459	40	131	1600	332	13.1	21	359	791
PHZ - 150	315	87,5	1387	1156	63	207	1450	440	17.3	75	720	1587
PHZ - 200	500	138,9	2202	1835	80	262	1450	504	19.8	168	1230	2712
PHZ - 250	960	266,7	4227	3523	90	295	1450	570	22.44	308	1522	3355
PHZ - 300	1400	388,9	6164	5138	73	239	980	725	28.5	357	2646	5833

Konstrukcja pomp umożliwia zmniejszanie parametrów pracy poprzez zmniejszenie obrotów i/lub zmniejszenie średnicy wirnika dostosowując pompę do instalacji bez potrzeby dławienia.

WIROWA POMPA DO CIECZY CIĘŻKICH Typ OH1

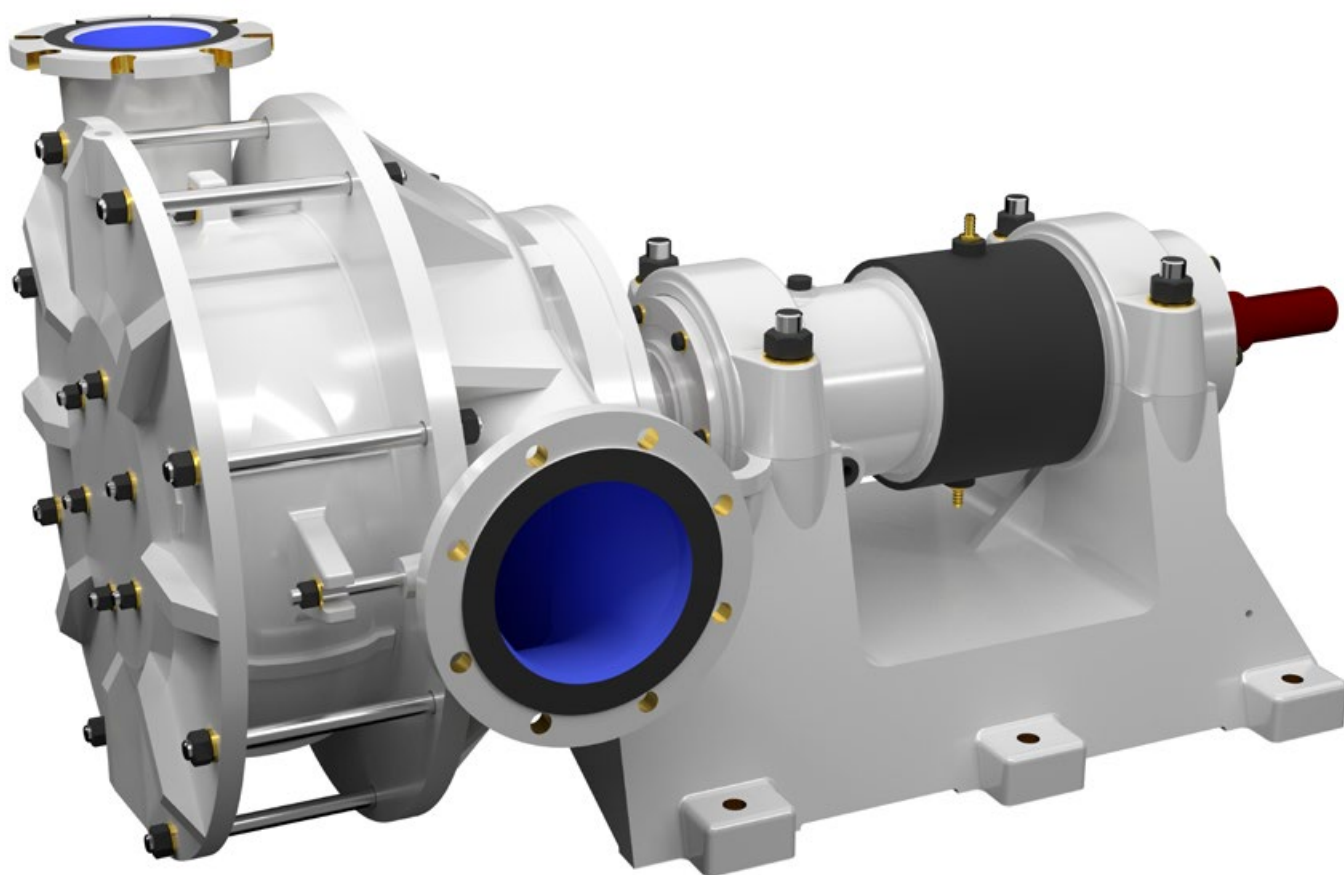

TYPOWE ZASTOSOWANIA

- pompowanie mieszanin wody i ciał stałych o dużych ziarnach i właściwościach mocno ścierających,
- pompowanie mieszanin wody i piasku kwarcowego, rud, węgla, żużlu, popiołu,
- górnictwo – pompy WPCC przewidziane do zastąpienia dotychczas stosowanych pomp odwadniających do cieczy ciężkich,
- procesy technologiczne,
- instalacje przemysłowe,
- instalacje filtrujące.

PODSTAWOWE ZALETY

- wysoka trwałość dzięki zastosowaniu nowoczesnych materiałów odpornych na erozję i korozję,
- możliwość pracy z przetwornicą częstotliwości,
- możliwość pracy szeregowej,
- gęstość pompowanej mieszaniny może wynosić $\rho_{\max} = 2200 \text{ kg/m}^3$ przy pompowaniu mieszanin o 50% zawartości ciał stałych w wodzie,
- cicha i spokojna praca,
- zgodność wymiarów przyłączeniowych z pompami do cieczy ciężkich,
- praca z napływem lub ze ssaniem,
- dopuszczenie do pracy w strefach zagrożonych wybuchem – ATEX Ex I M2.
- konstrukcja umożliwiająca demontaż i montaż wirnika bez konieczności demontażu pompy i rurociągów.

	Maks. dopuszczalna wielkość ciał stałych	Najmniejszy przekrój przepływowy
WPCC - 80	22 mm / 0.9 in	34 mm / 1.3 in
WPCC - 100	28 mm / 1.1 in	40 mm / 1.6 in
WPCC - 150	40 mm / 1.6 in	68 mm / 2.7 in

NOMINALNE PARAMETRY PRACY PRZY POMPOWANIU WODY CZYSTEJ (dla maksymalnej prędkości obrotowej i największego wirnika)

Typ pompy	Q_n				H_n		n rmp	D_z		P_n kW	m	
	m ³ /h	l/s	IMP GPM	US GPM	m	ft		mm	in		kg	lb
WPCC - 80	90	25,0	396,3	330,3	19	62	960	375	14.8	8,5	713	1572
WPCC - 100	165	45,8	726,5	605,6	20,5	67	960	400	15.7	13,5	848	1870
WPCC - 150	300	83,3	1320,9	1101	17	56	850	428	16.9	18,6	989	2180

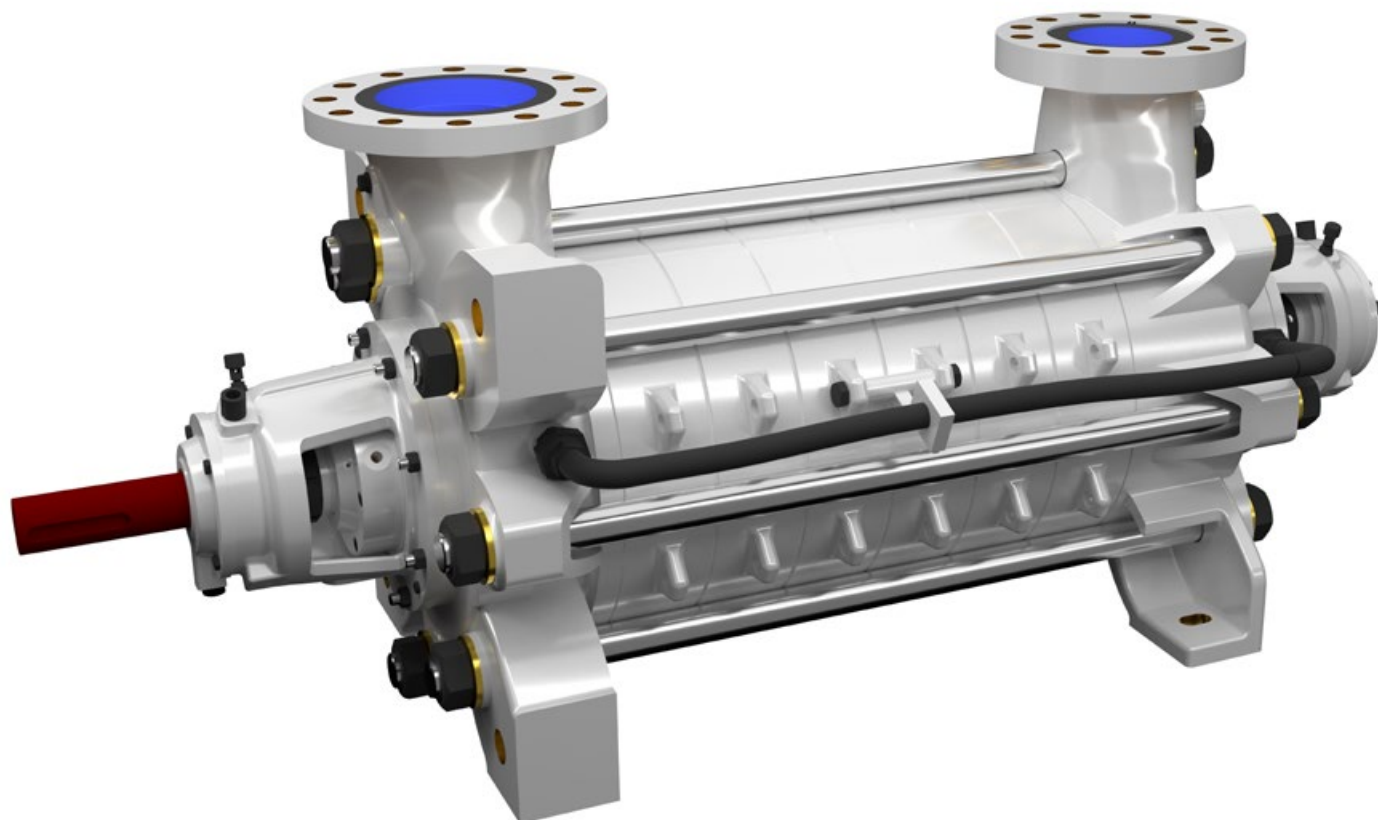

TYPOWE ZASTOSOWANIA

- pompowanie wody czystej lub zanieczyszczonej mechanicznie ciałami stałymi o wielkości ziaren do 2 mm,
- podwyższanie ciśnienia,
- procesy technologiczne,
- instalacje przemysłowe,
- górnictwo – odwadnianie główne i pomocnicze,
- instalacje odsalania,
- kopalnie węgla, miedzi, soli i inne.

PODSTAWOWE ZALETY

- różne wykonania materiałowe, aż do wykonania DUPLEX i SUPER DUPLEX zapewniających najwyższą trwałość oraz odpornych na erozję i korozję,
- dostosowanie do elektronicznego układu kontroli zużycia tarczy odciążającej,
- możliwość zastosowania uszczelnienia mechanicznego,
- możliwość zmiany ustawienia króćca ssawnego co 90°,
- najwyższa precyzja wykonania części na maszynach wieloosiowych,
- precyzyjne wyważenie zespołu wirującego,
- dopuszczenie do pracy w strefach zagrożonych wybuchem – ATEX Ex I M2.

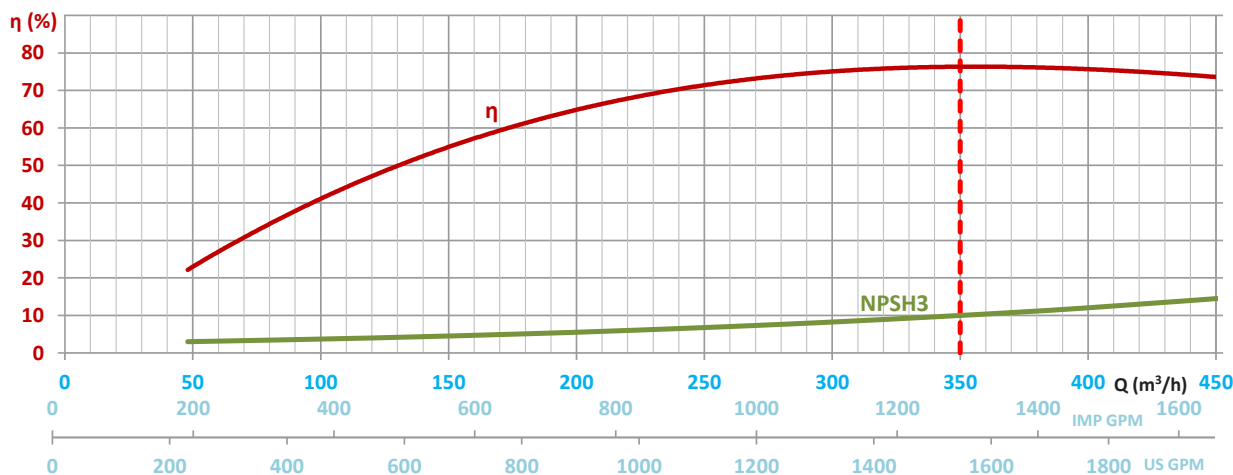
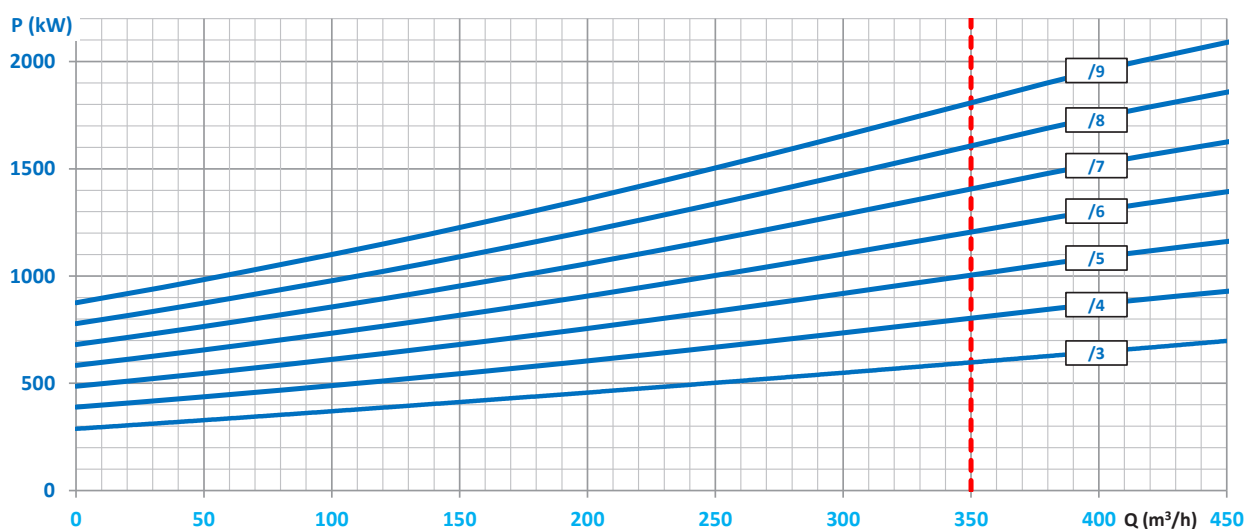
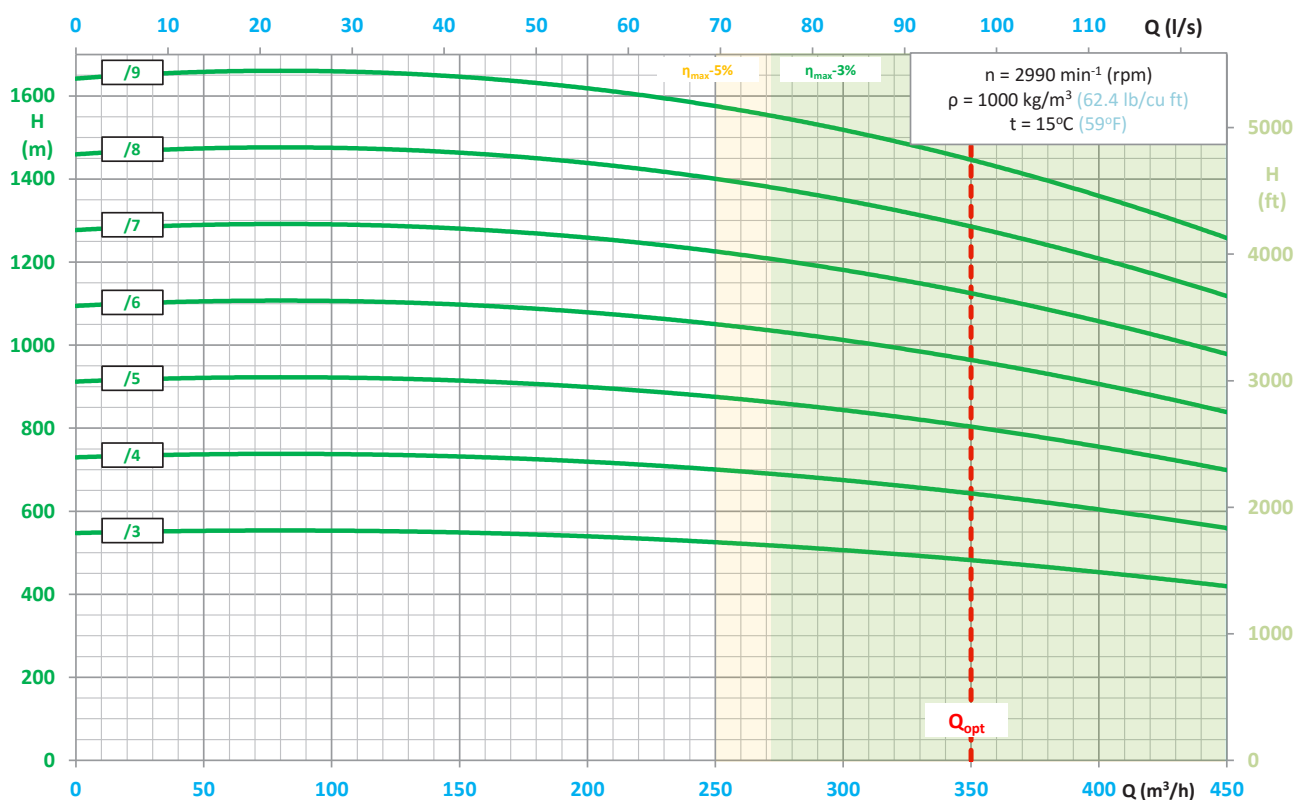

WYSOKOCIŚNIENIOWA POMPA WIROWA

Typ BB4

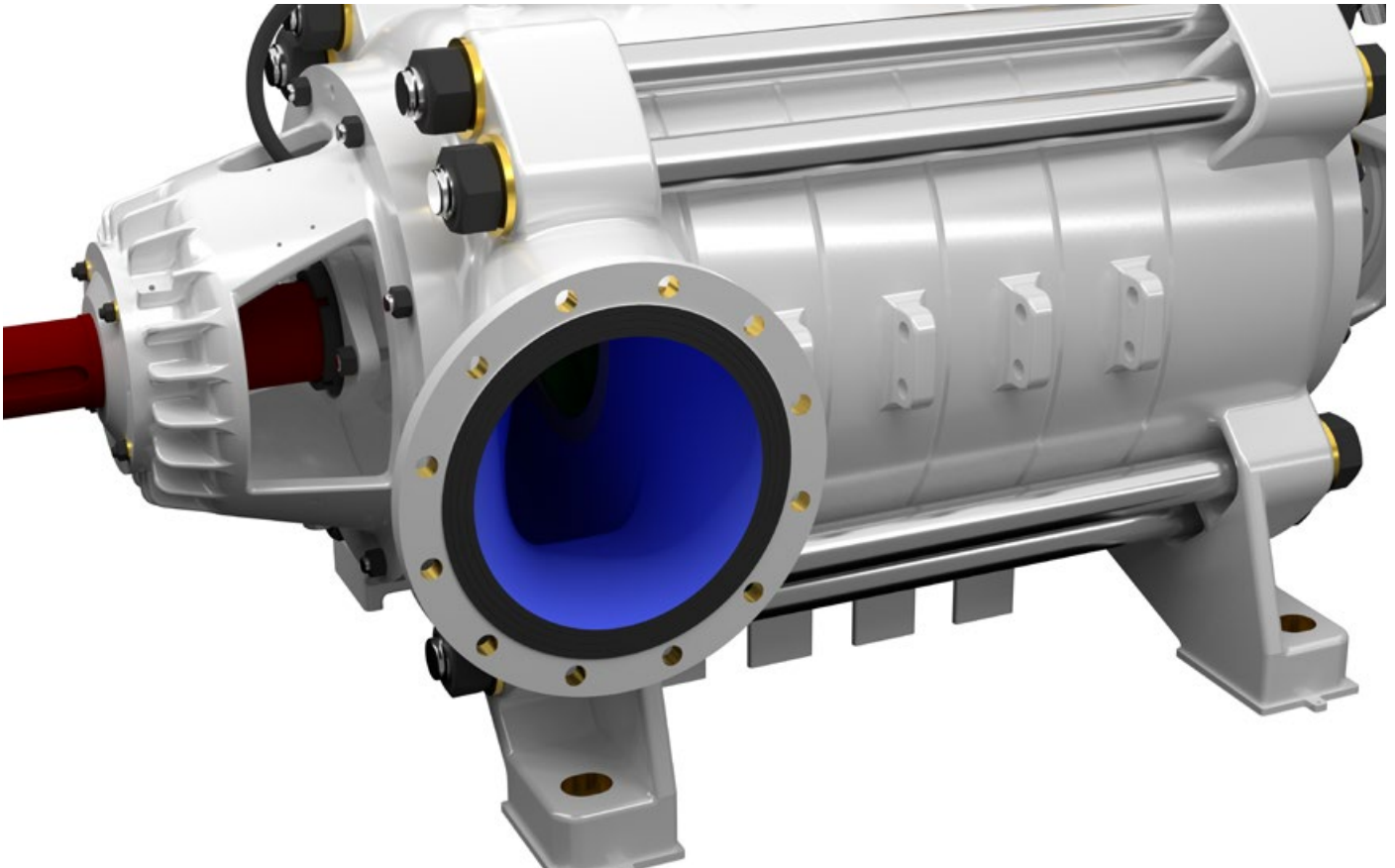

TYPOWE ZASTOSOWANIA

- pompowanie wody czystej lub zanieczyszczonej mechanicznie ciałami stałymi o wielkości ziaren do 2 mm,
- podwyższanie ciśnienia,
- procesy technologiczne,
- instalacje przemysłowe,
- górnictwo – odwadnianie główne i pomocnicze,
- kopalnie węgla, miedzi, soli i inne.

PODSTAWOWE ZALETY

- podwyższona sprawność dzięki nowej konstrukcji
- różne wykonania materiałowe, aż do wykonania DUPLEX i SUPER DUPLEX zapewniających najwyższą trwałość oraz odpornych na erozję i korozję,
- dostosowanie do elektronicznego układu kontroli zużycia tarczy odciążającej,
- możliwość zastosowania uszczelnienia mechanicznego,
- najwyższa precyzja wykonania części na maszynach wieloosiowych,
- precyzyjne wyważenie zespołu wirującego,
- dopuszczenie do pracy w strefach zagrożonych wybuchem – ATEX Ex I M2.

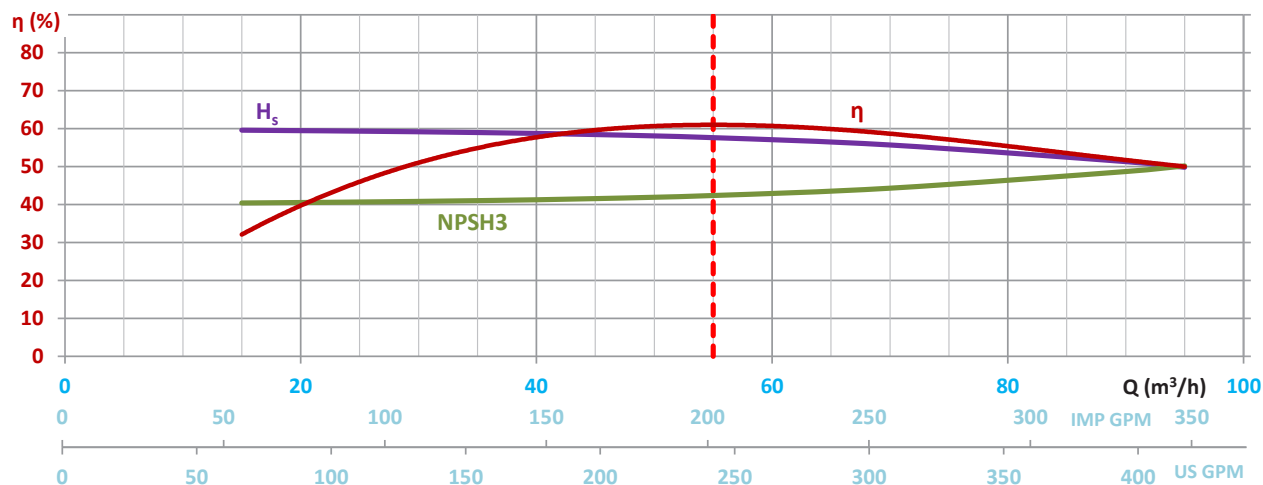
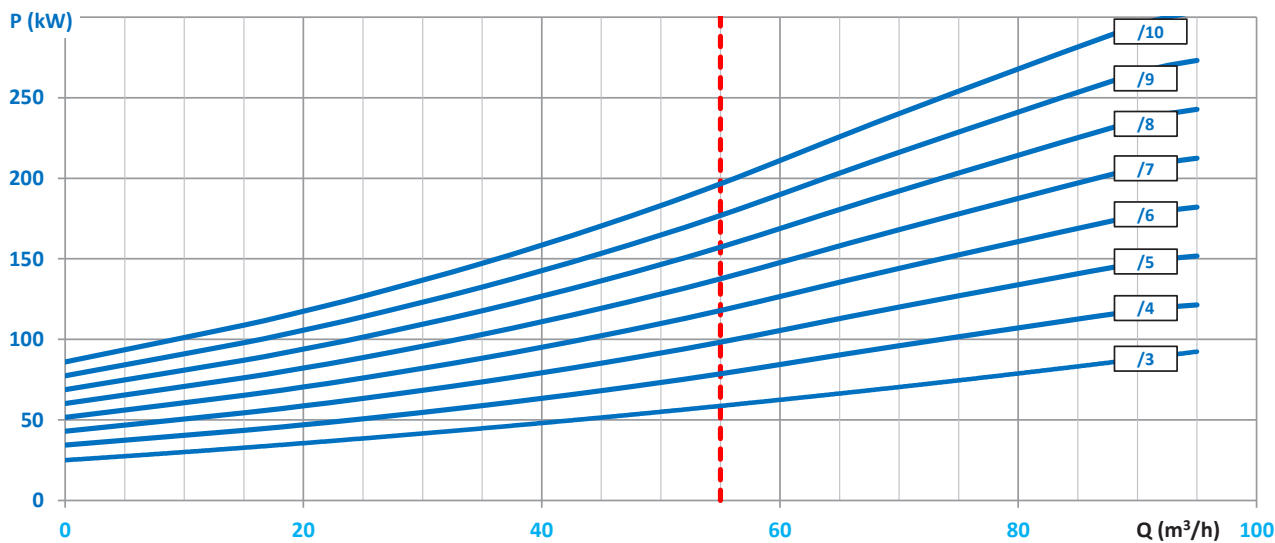
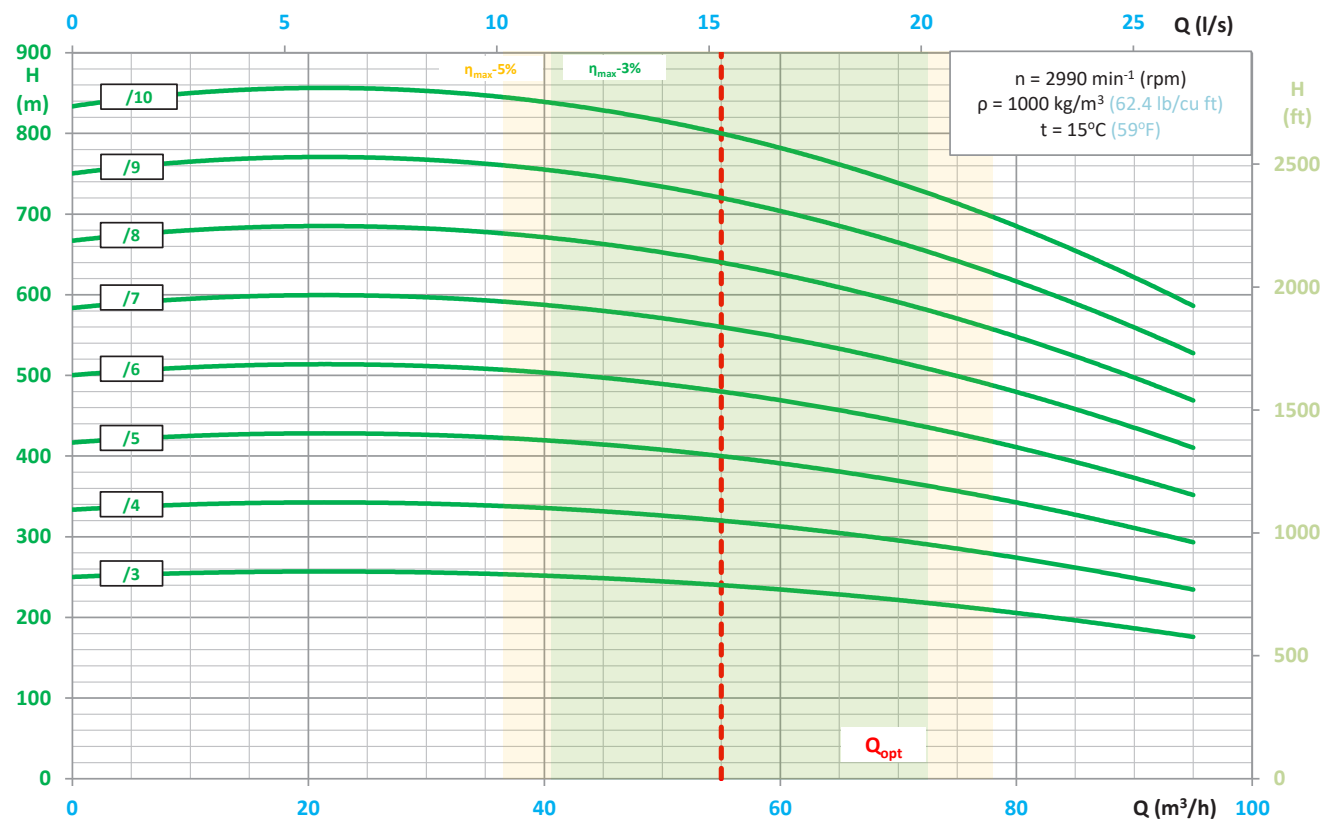

H_s , NPSH3	(m)	(ft)
8	26.2	
7	23.0	
6	19.7	
5	16.4	
4	13.1	
3	9.8	
2	6.6	
1	3.3	
0	0	

WPWE-100

CHARAKTERYSTYKA PRACY POMPY

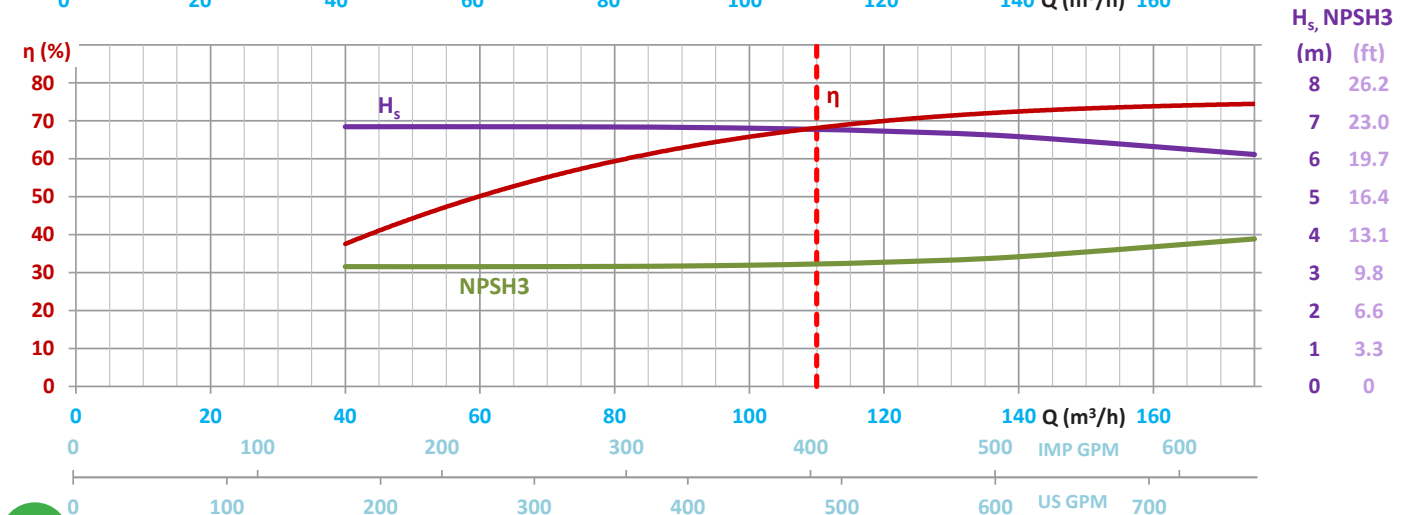
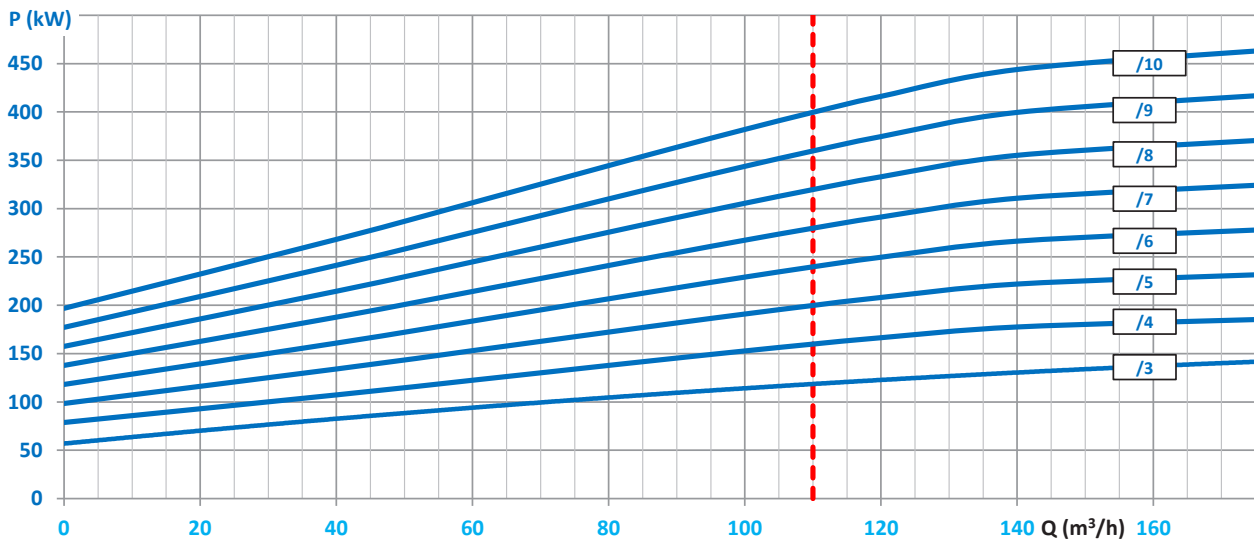
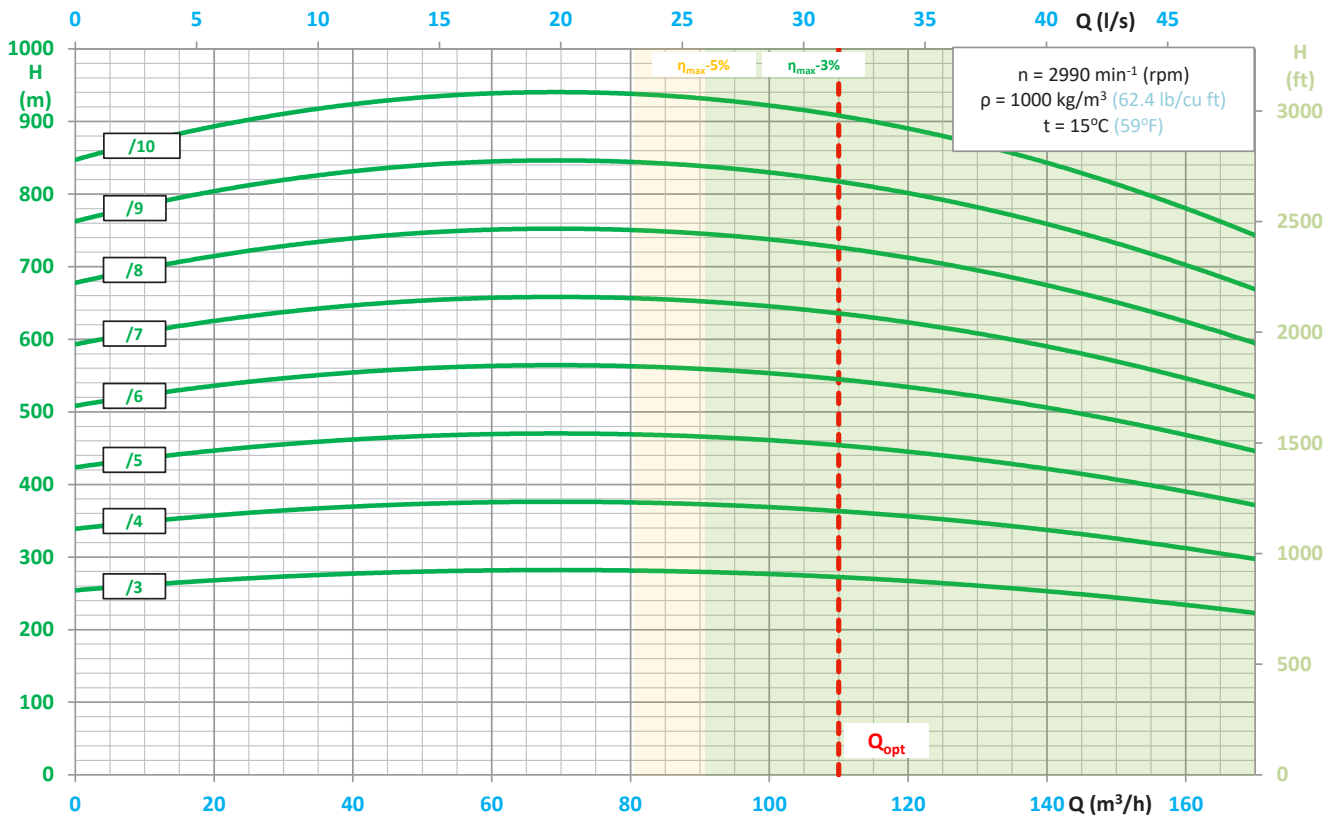

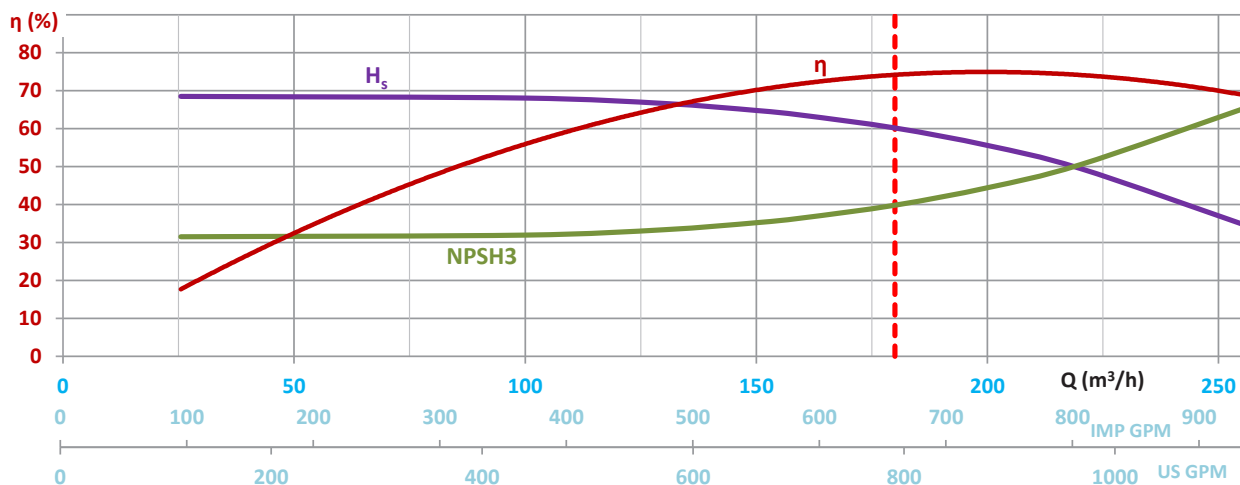
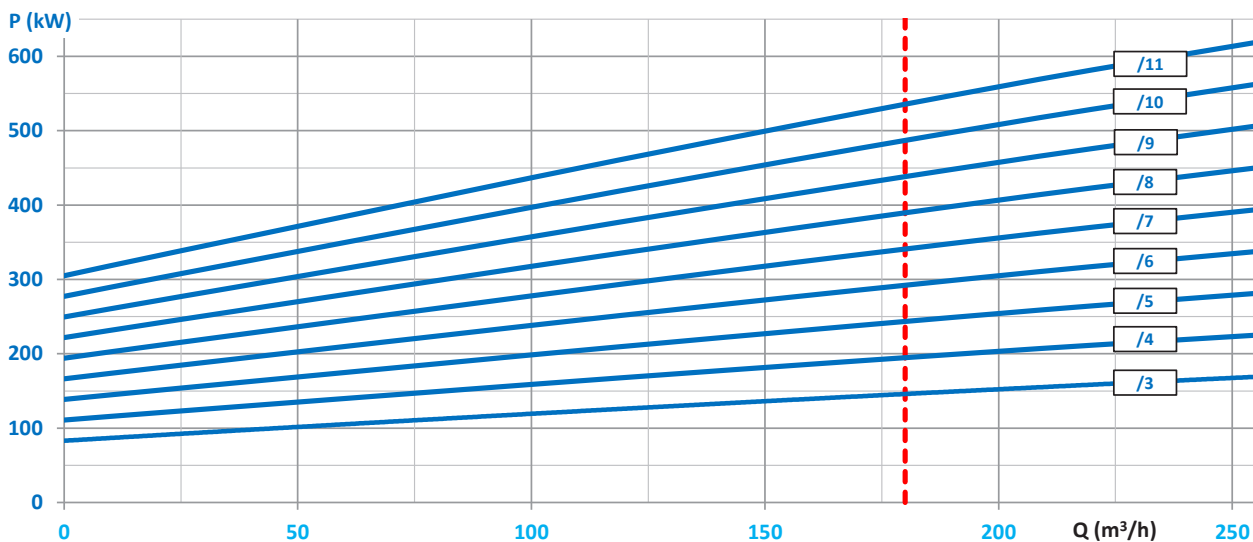
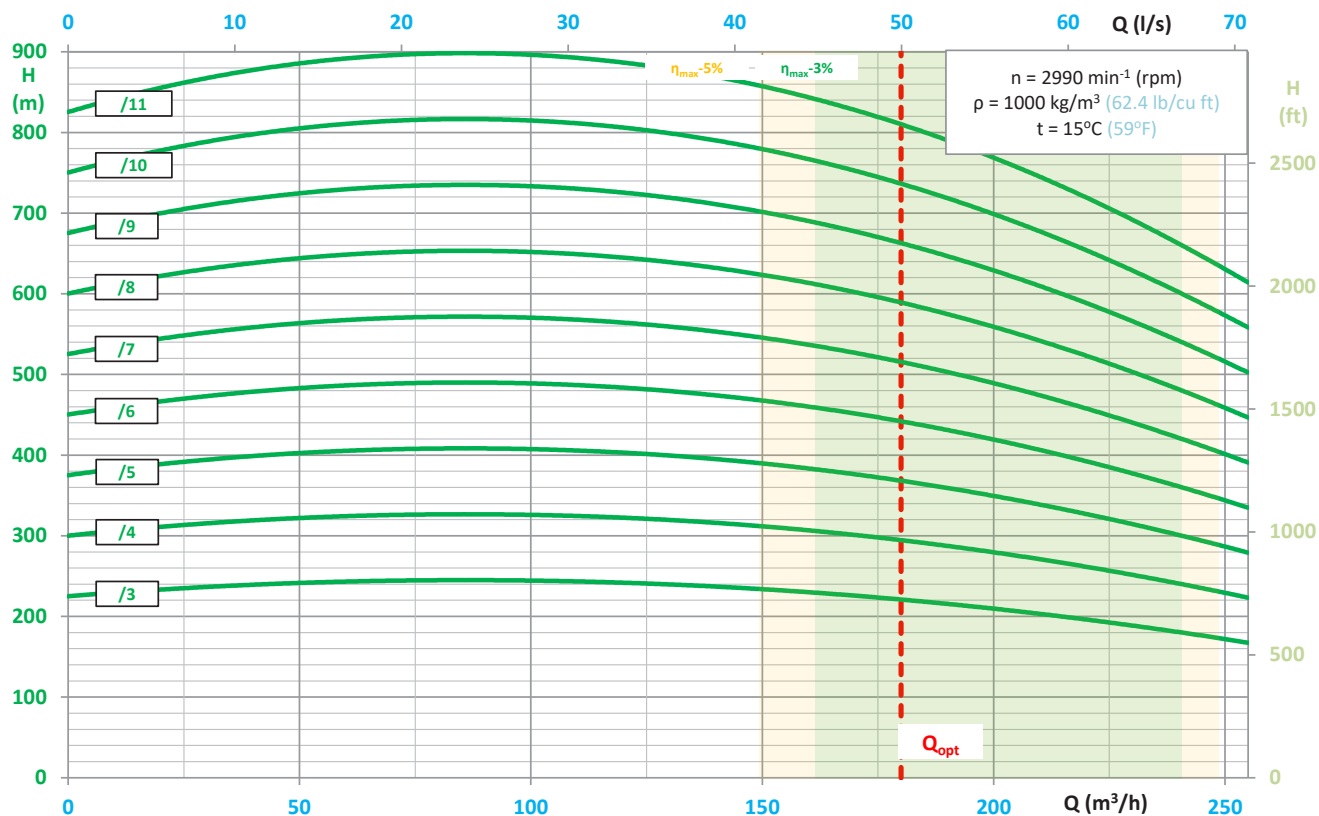

H_s , NPSH3	(m)	(ft)
8	26.2	
7	23.0	
6	19.7	
5	16.4	
4	13.1	
3	9.8	
2	6.6	
1	3.3	
0	0	

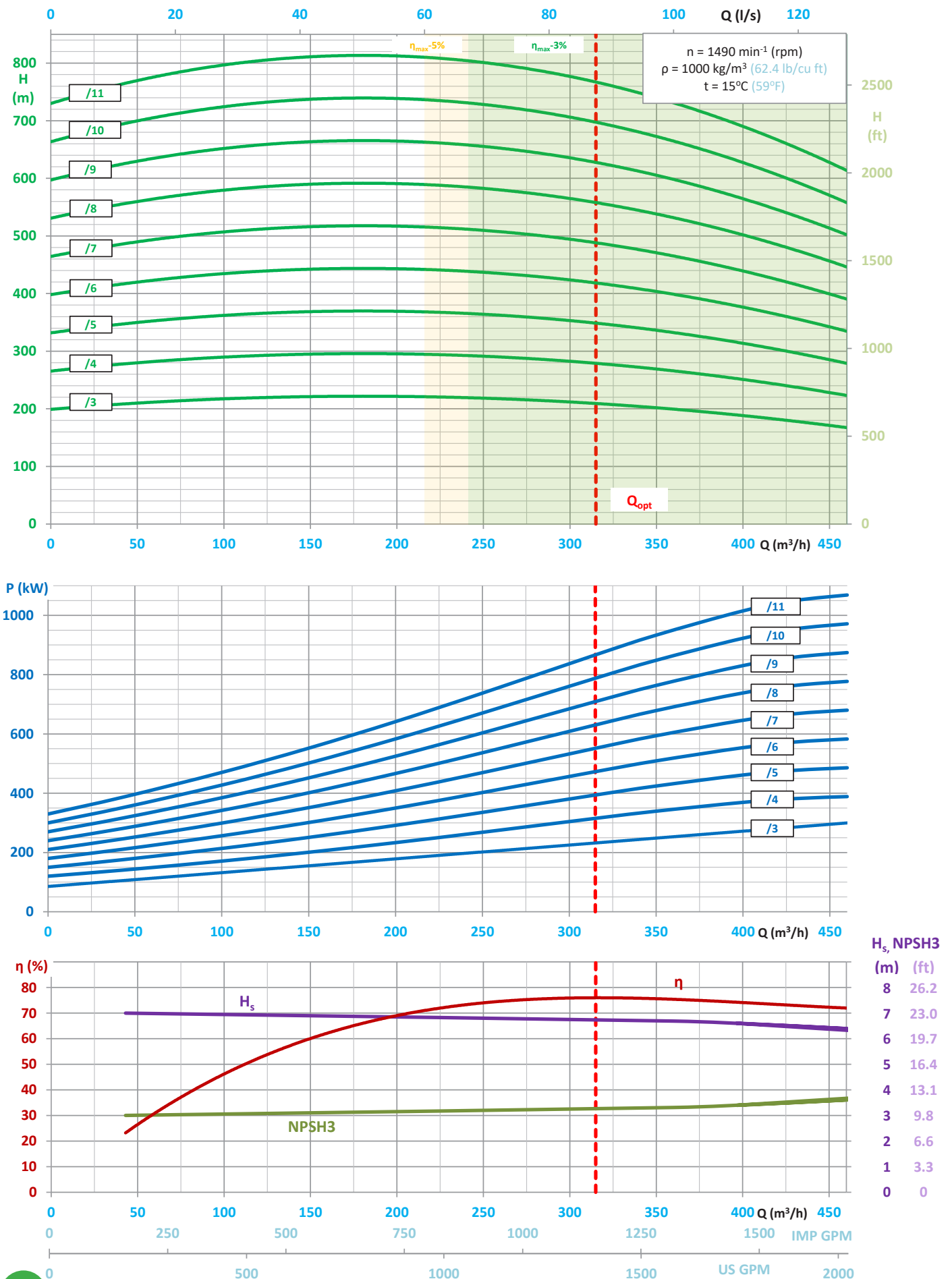

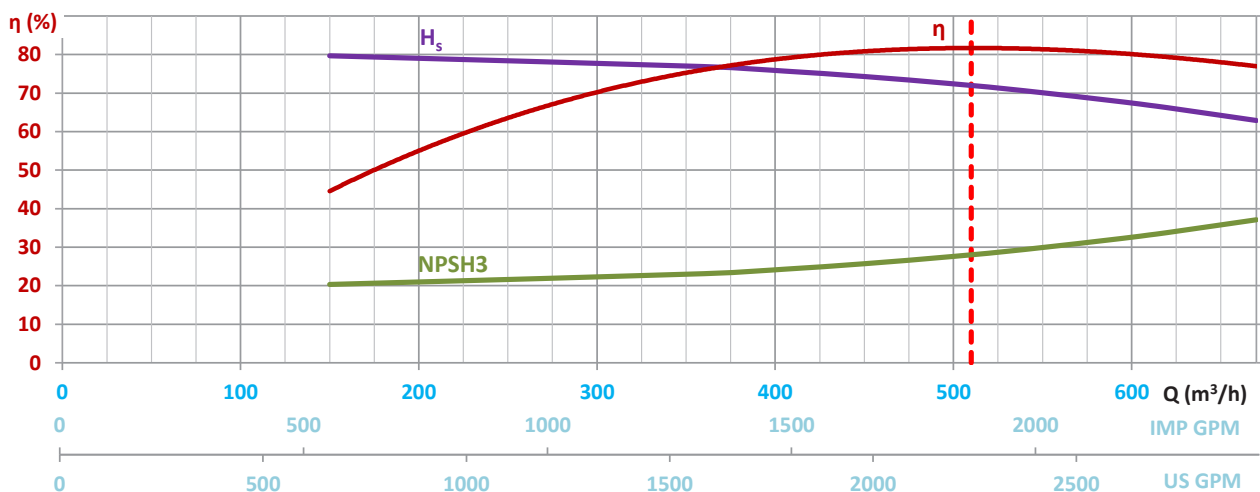
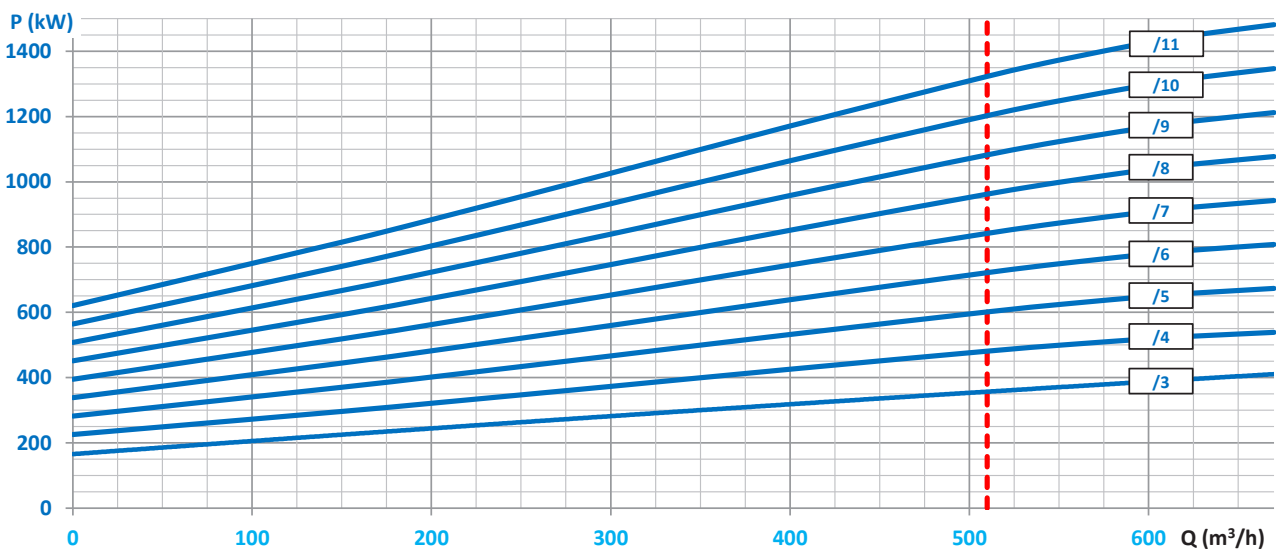
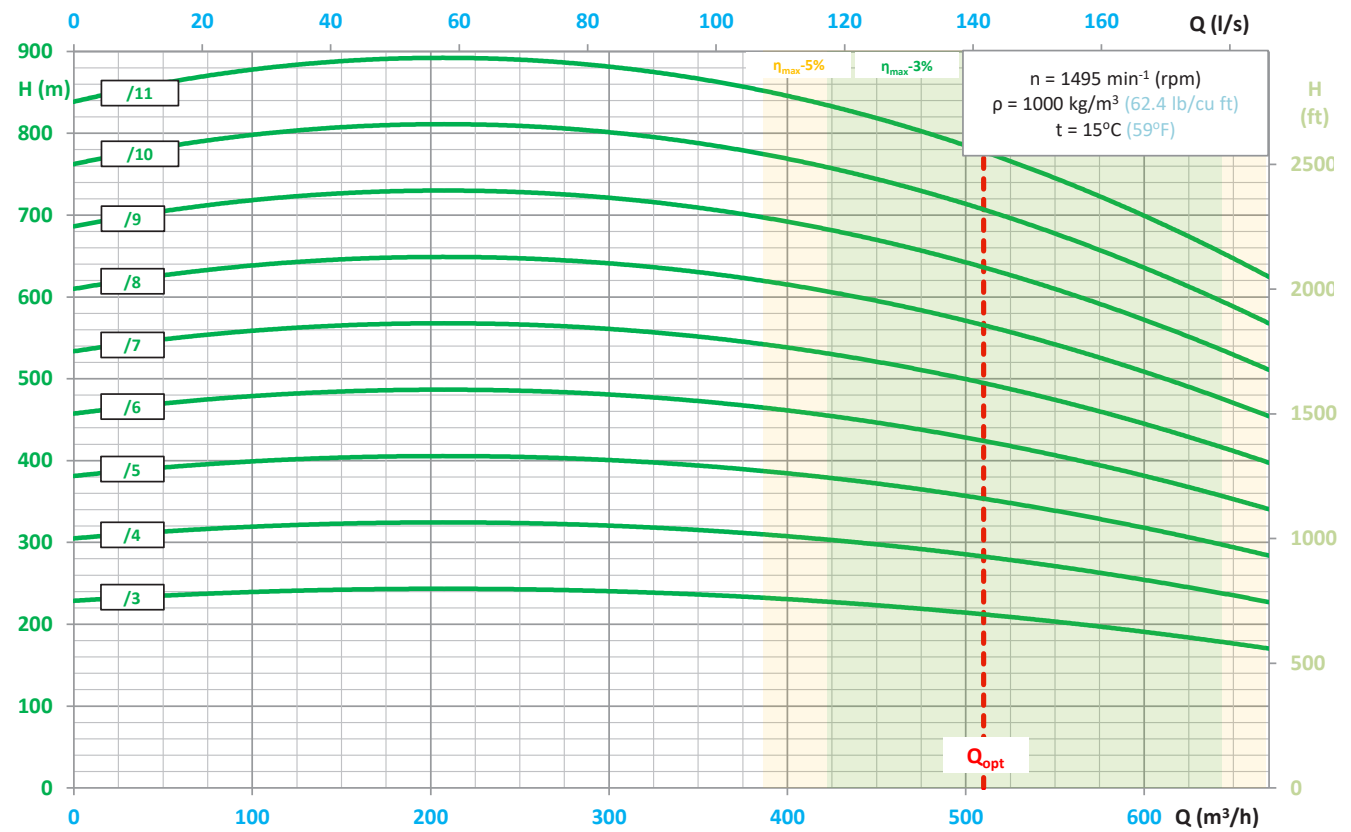

H_s , NPSH3 (m)	(ft)
8	26.2
7	23.0
6	19.7
5	16.4
4	13.1
3	9.8
2	6.6
1	3.3
0	0

WPWE-250_26

CHARAKTERYSTYKA PRACY POMPY

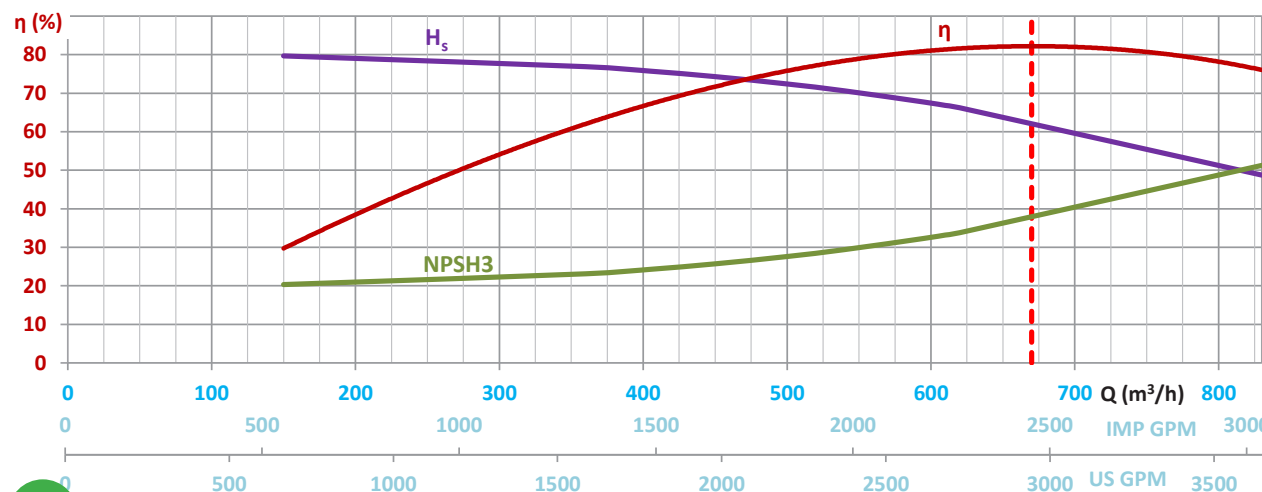
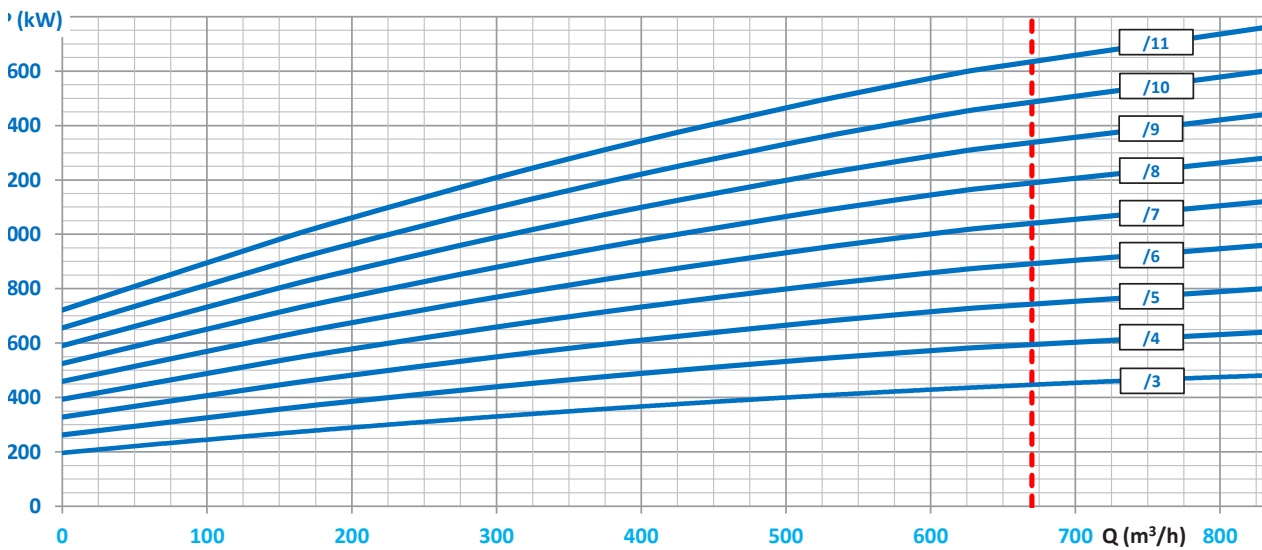
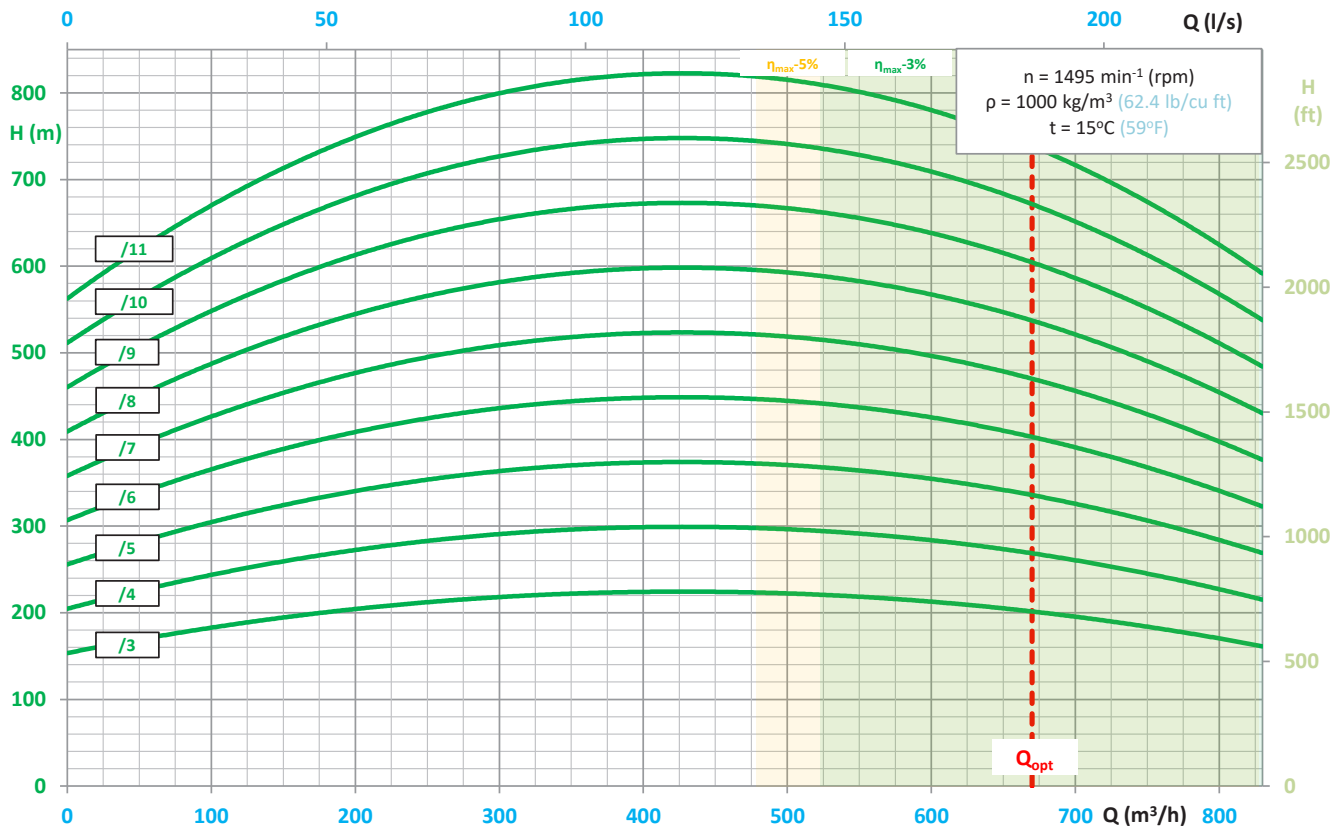

H_s , NPSH3	(m)	(ft)
8	26.2	
7	23.0	
6	19.7	
5	16.4	
4	13.1	
3	9.8	
2	6.6	
1	3.3	
0	0	

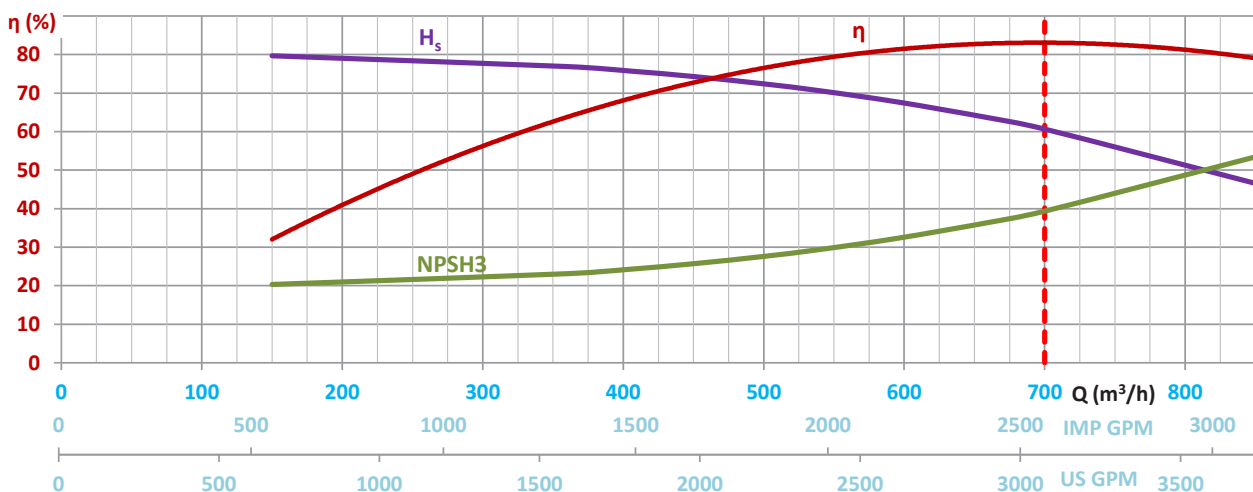
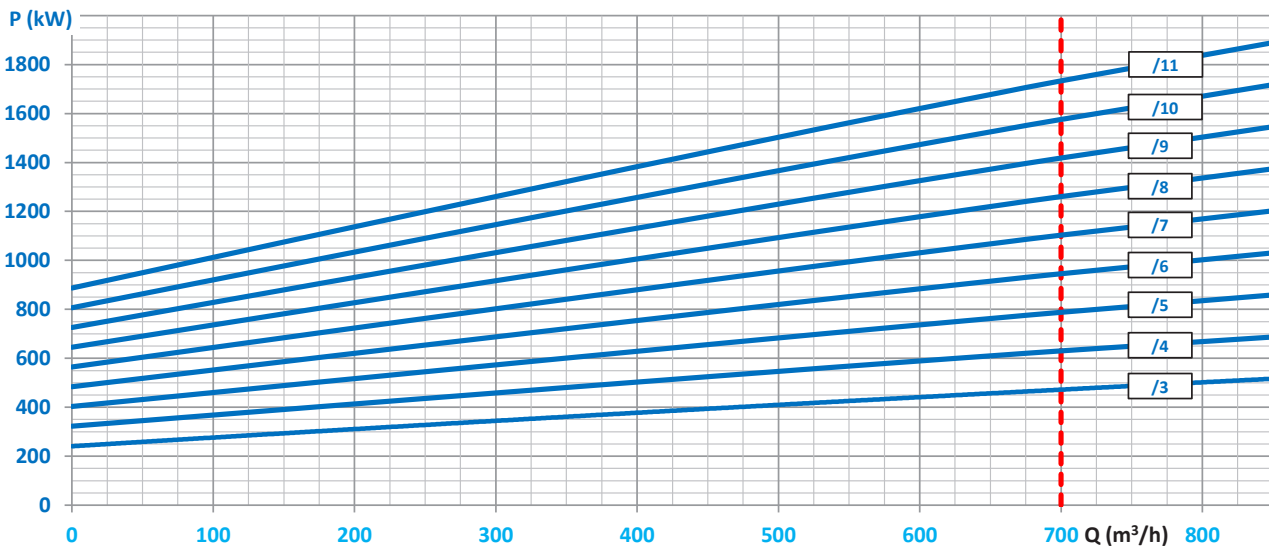
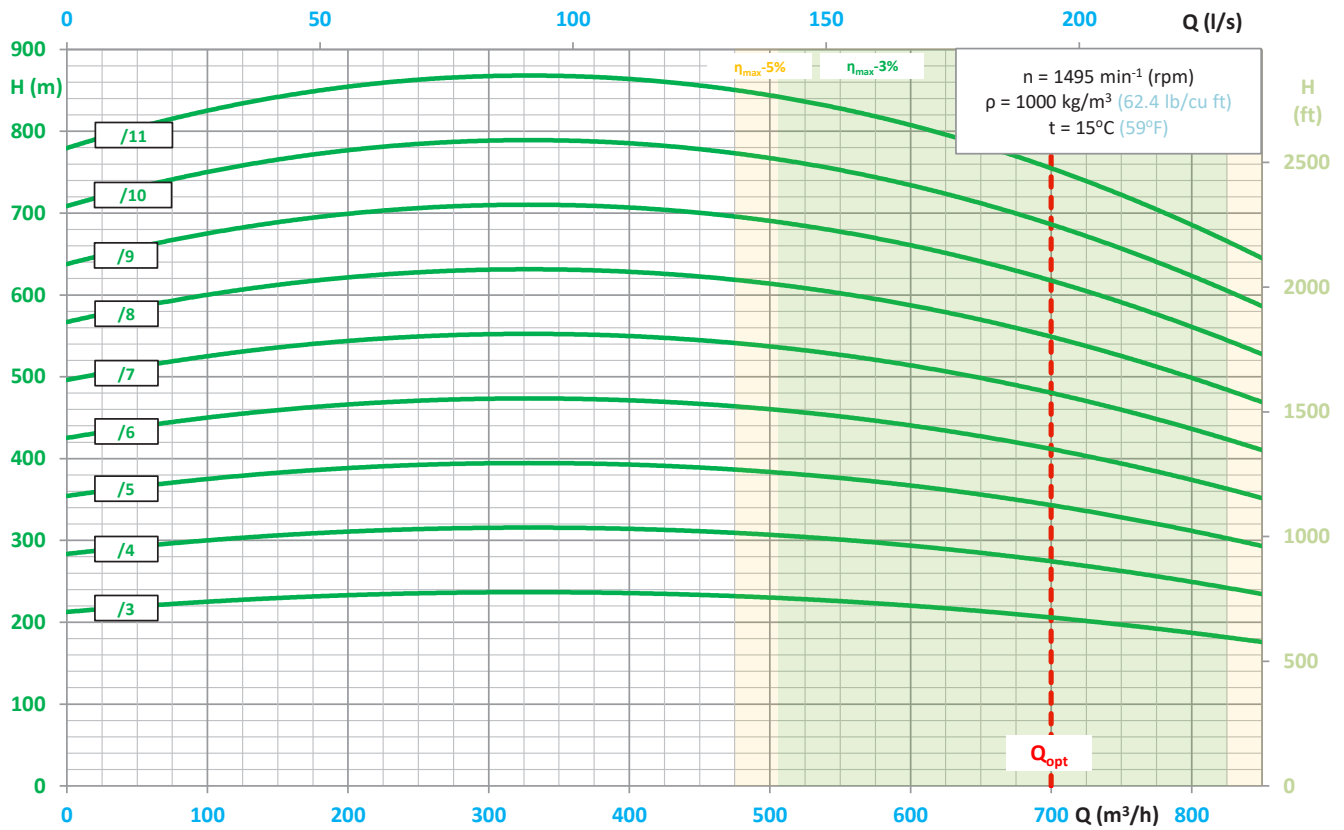

H_s , NPSH3 (m)	(ft)
8	26.2
7	23.0
6	19.7
5	16.4
4	13.1
3	9.8
2	6.6
1	3.3
0	0

WIROWE POMPY WYSOKOCIŚNIENIOWE Typ BB4

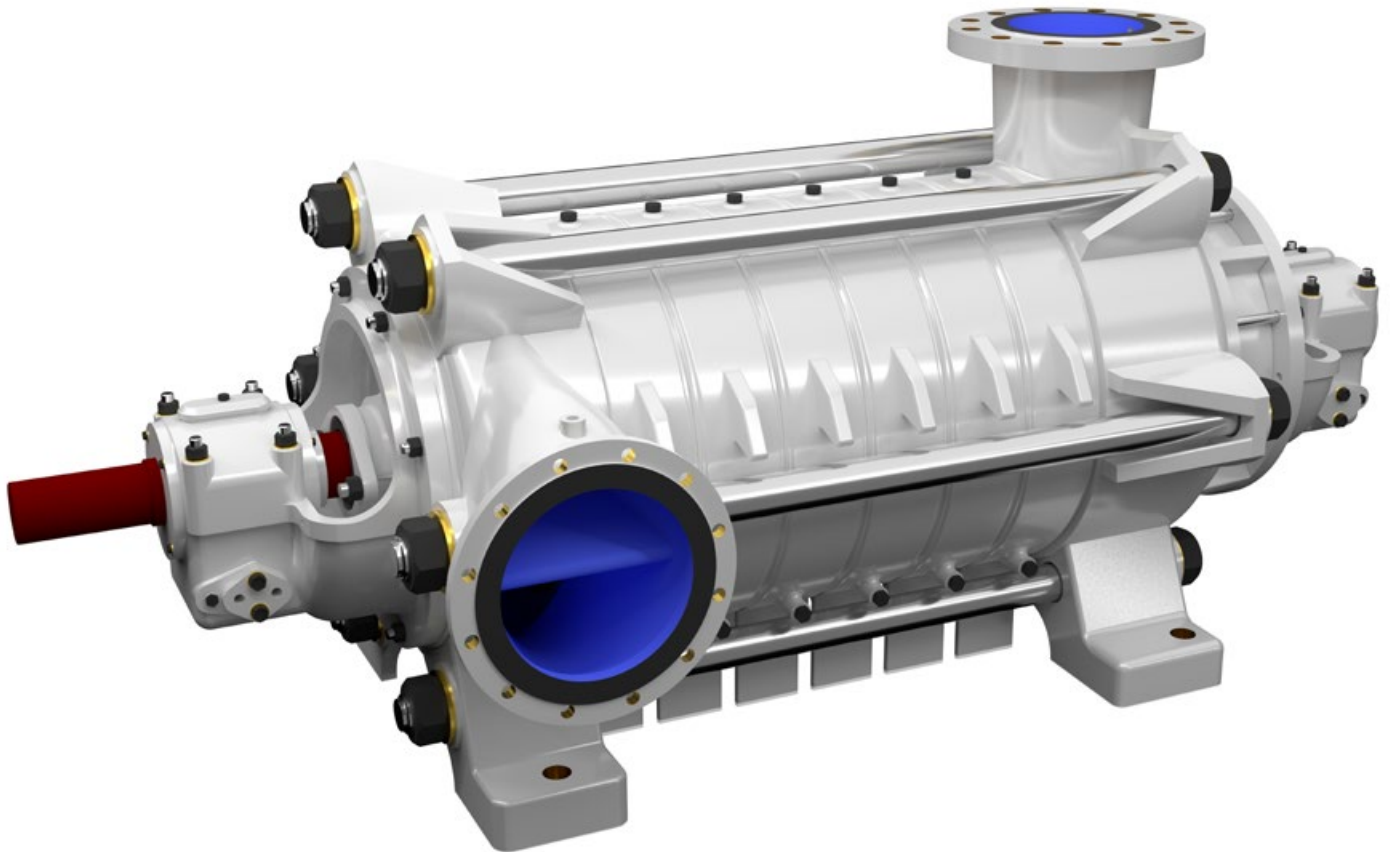

TYPOWE ZASTOSOWANIA

- pompowanie wody czystej lub zanieczyszczonej mechanicznie ciałami stałymi o wielkości ziaren do 2 mm,
- podwyższanie ciśnienia,
- procesy technologiczne,
- instalacje przemysłowe,
- górnictwo – odwadnianie główne i pomocnicze,
- kopalnie węgla, miedzi, soli i inne.

PODSTAWOWE ZALETY

- wysoka trwałość dzięki zastosowaniu nowoczesnych materiałów odpornych na erozję i korozję (wyk. soloodporne),
- wykonanie specjalne z materiałów typu DUPLEX szczególnie odporne na trudne warunki,
- możliwość zastosowania elektronicznego układu kontroli zużycia tarczy odciążającej,
- zgodność wymiarów przyłączeniowych z pompami,
- dopuszczenie do pracy w strefach zagrożonych wybuchem – ATEX Ex I M2.

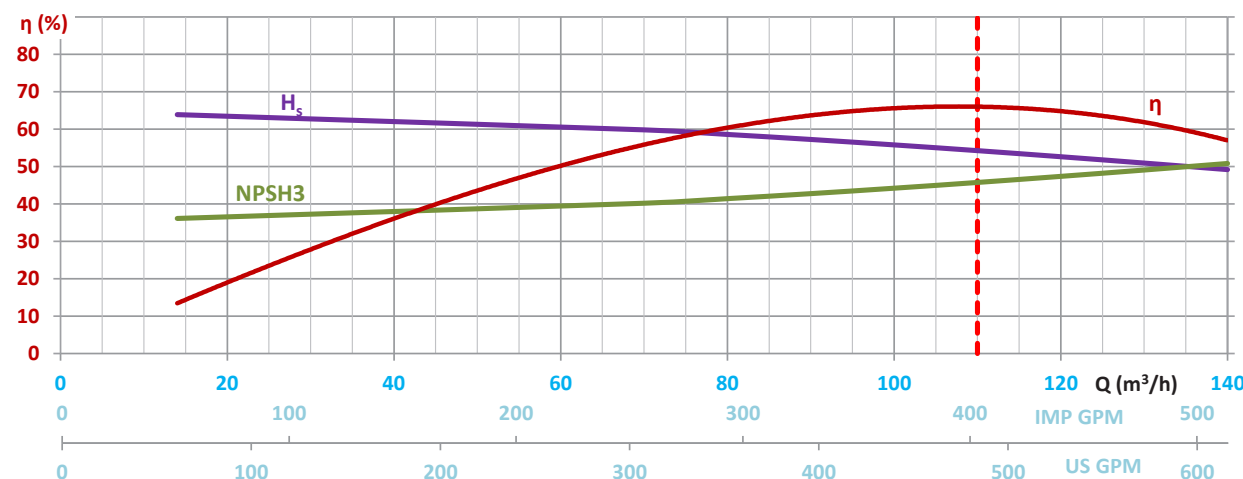
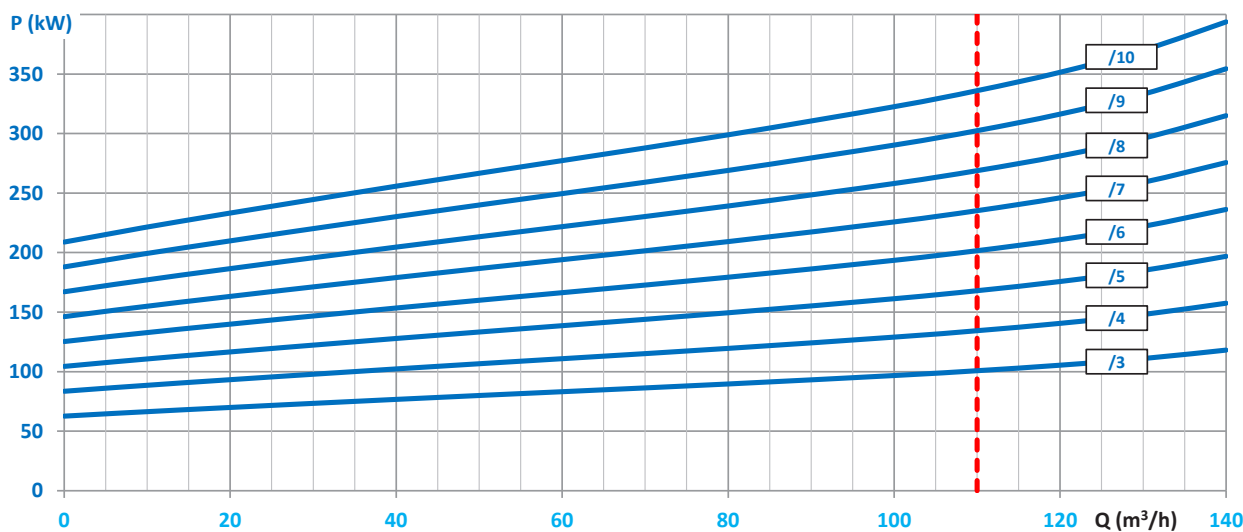
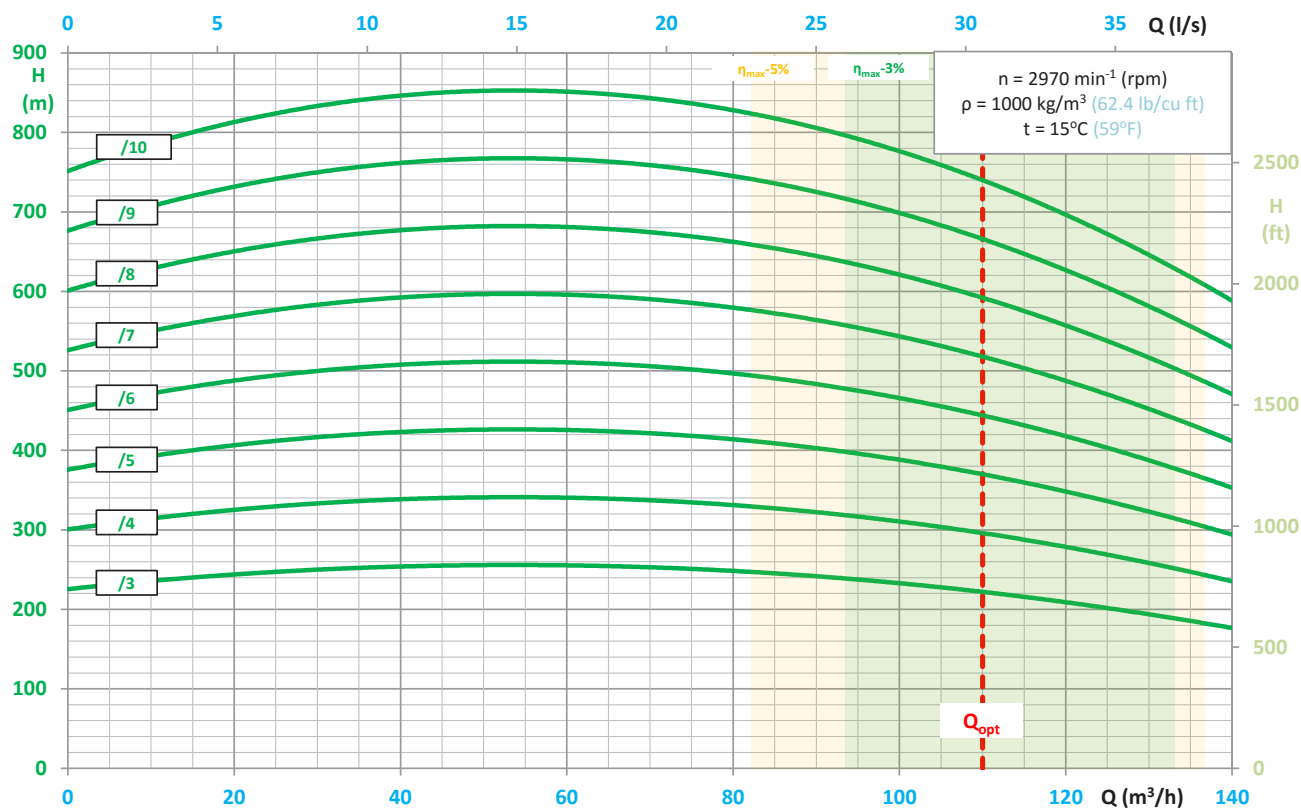

WPW-150

CHARAKTERYSTYKA PRACY POMPY

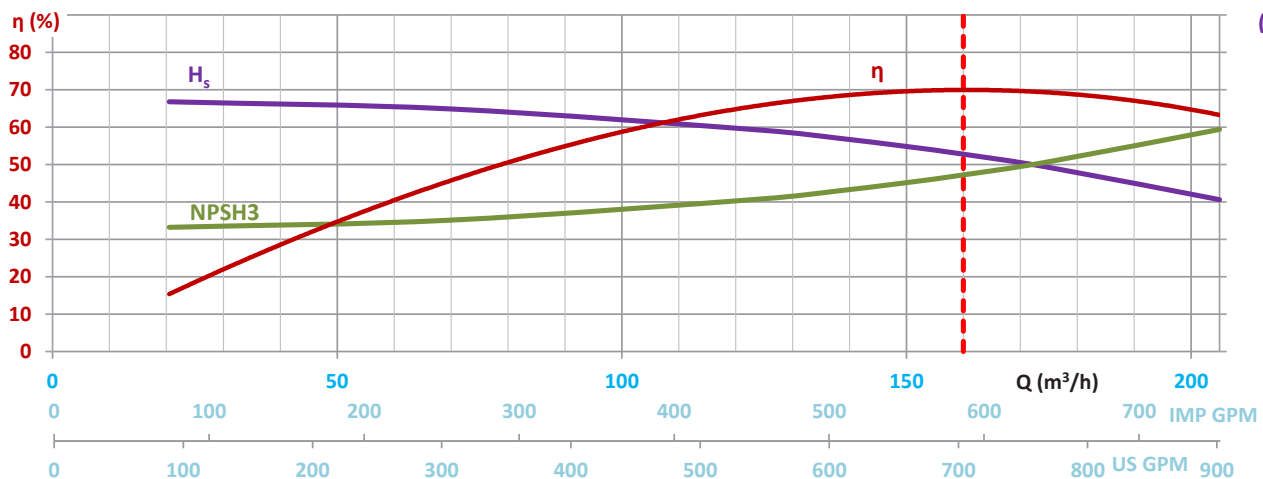
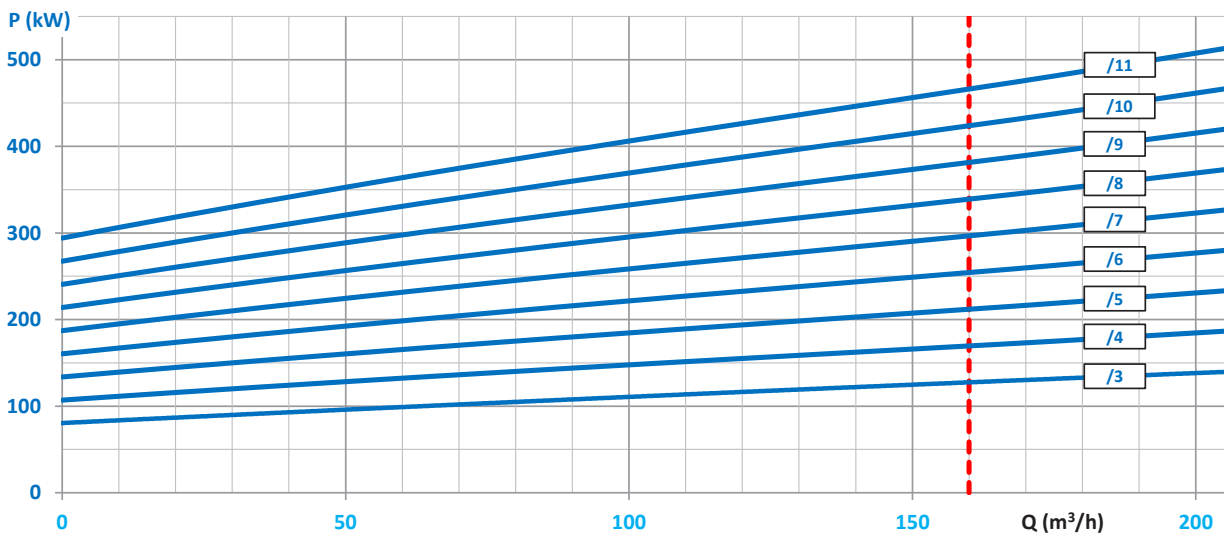
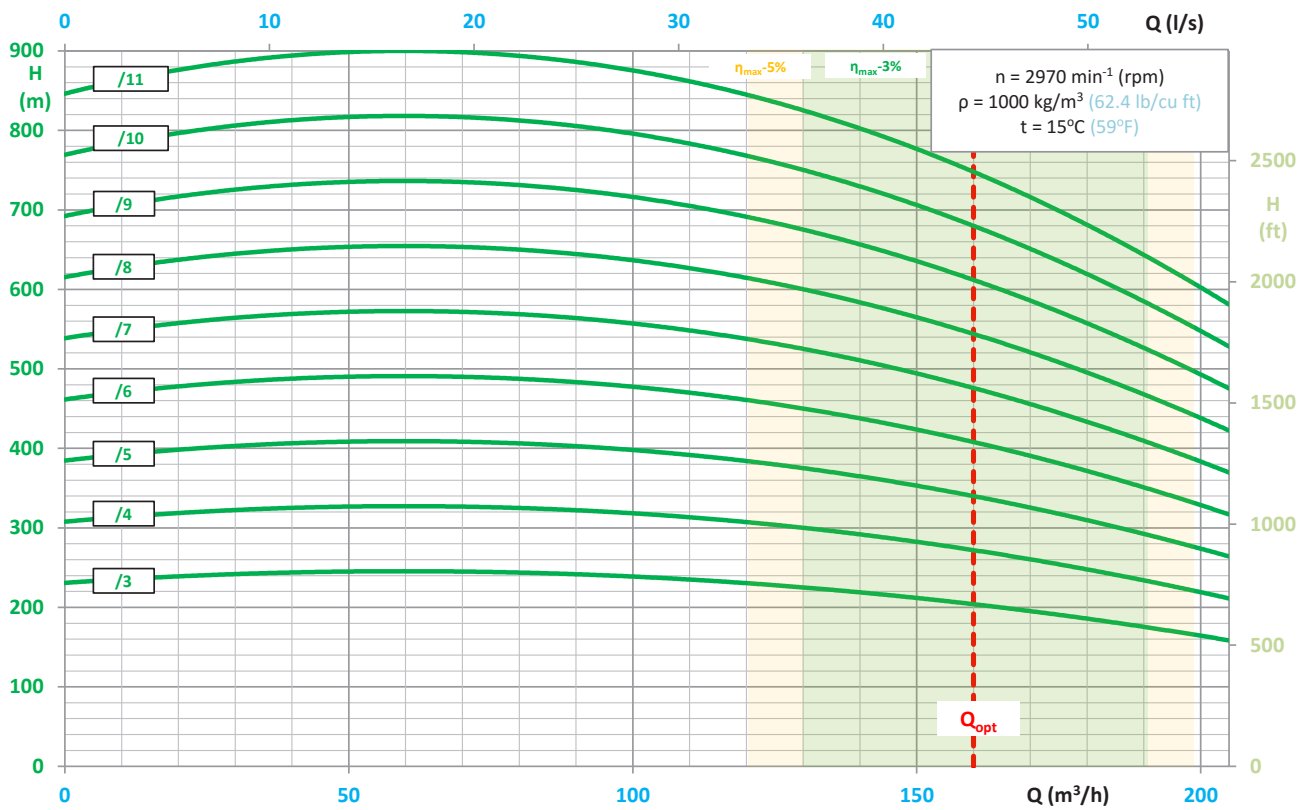

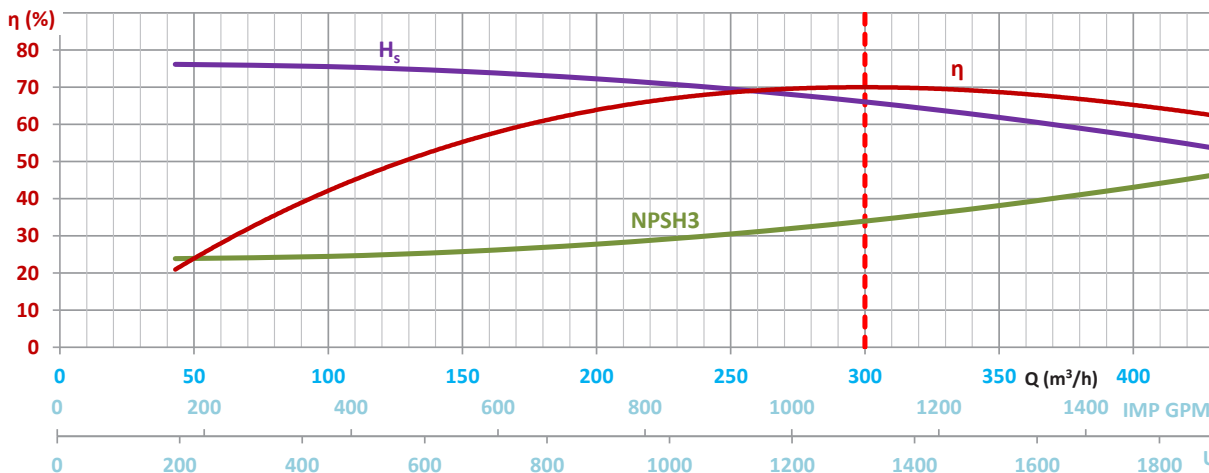
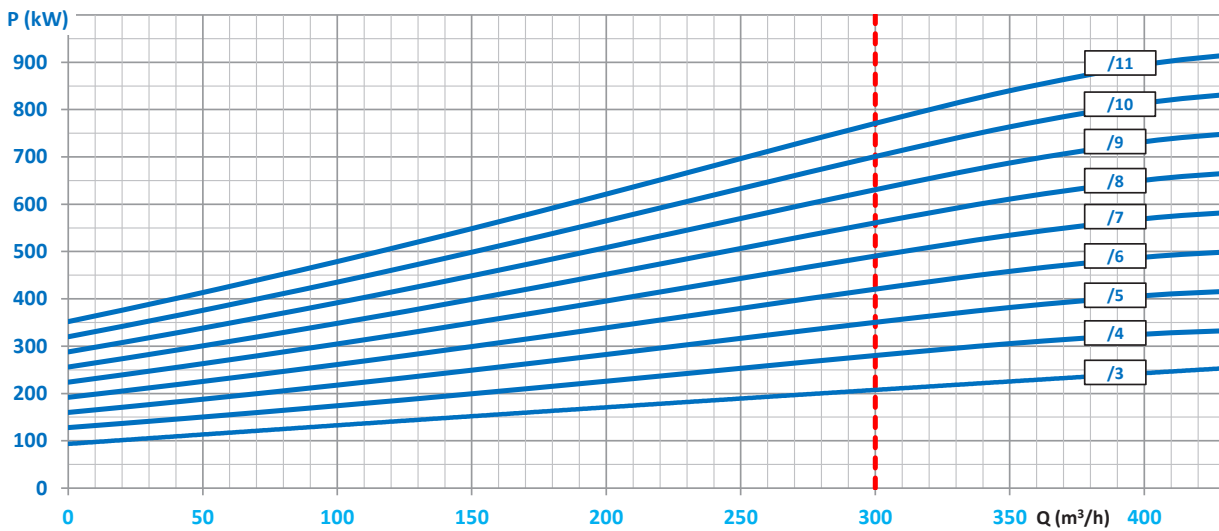
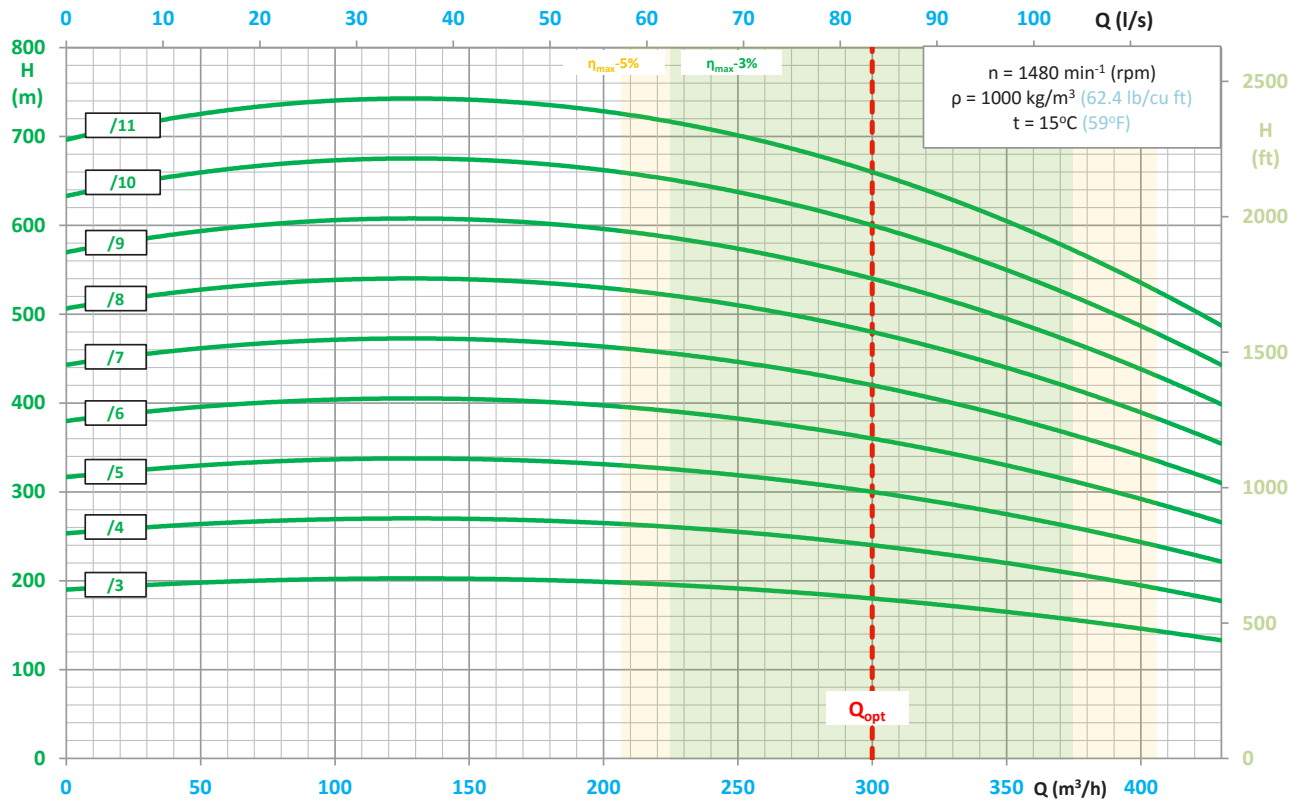

H_s , NPSH3	(m)	(ft)
8	26.2	
7	23.0	
6	19.7	
5	16.4	
4	13.1	
3	9.8	
2	6.6	
1	3.3	
0	0	

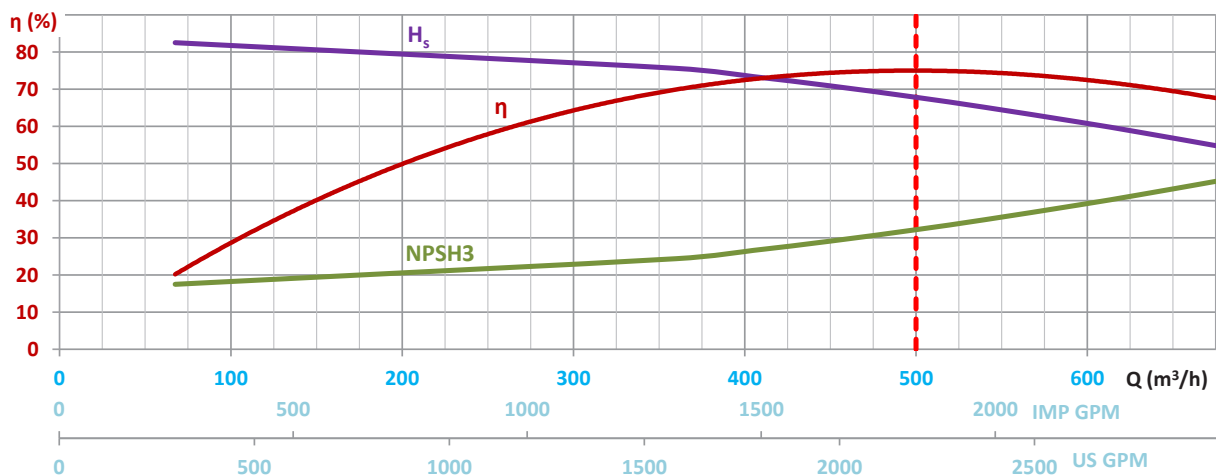
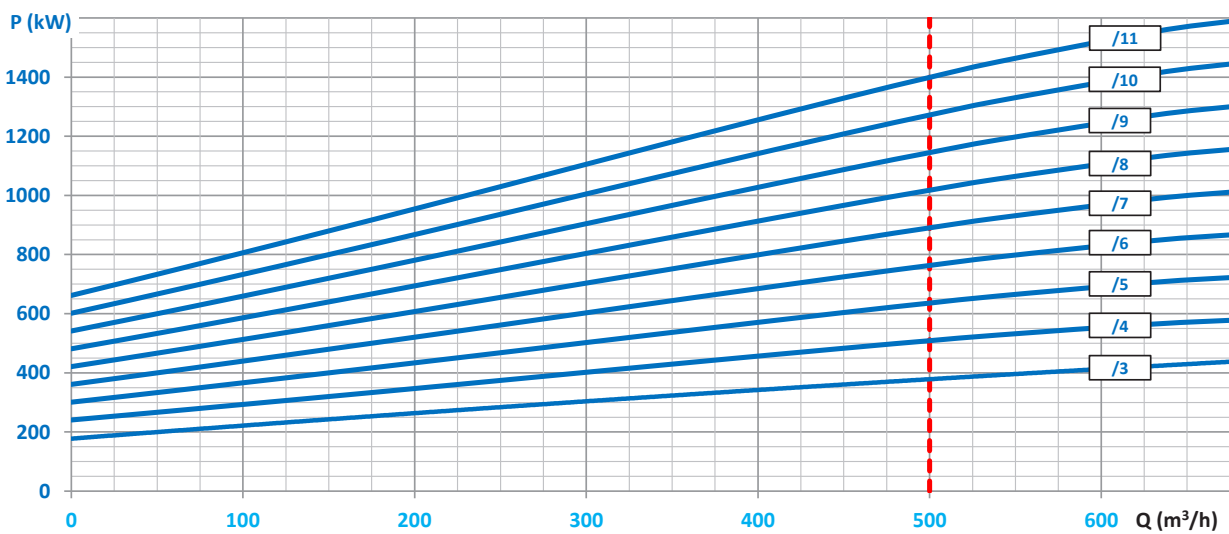
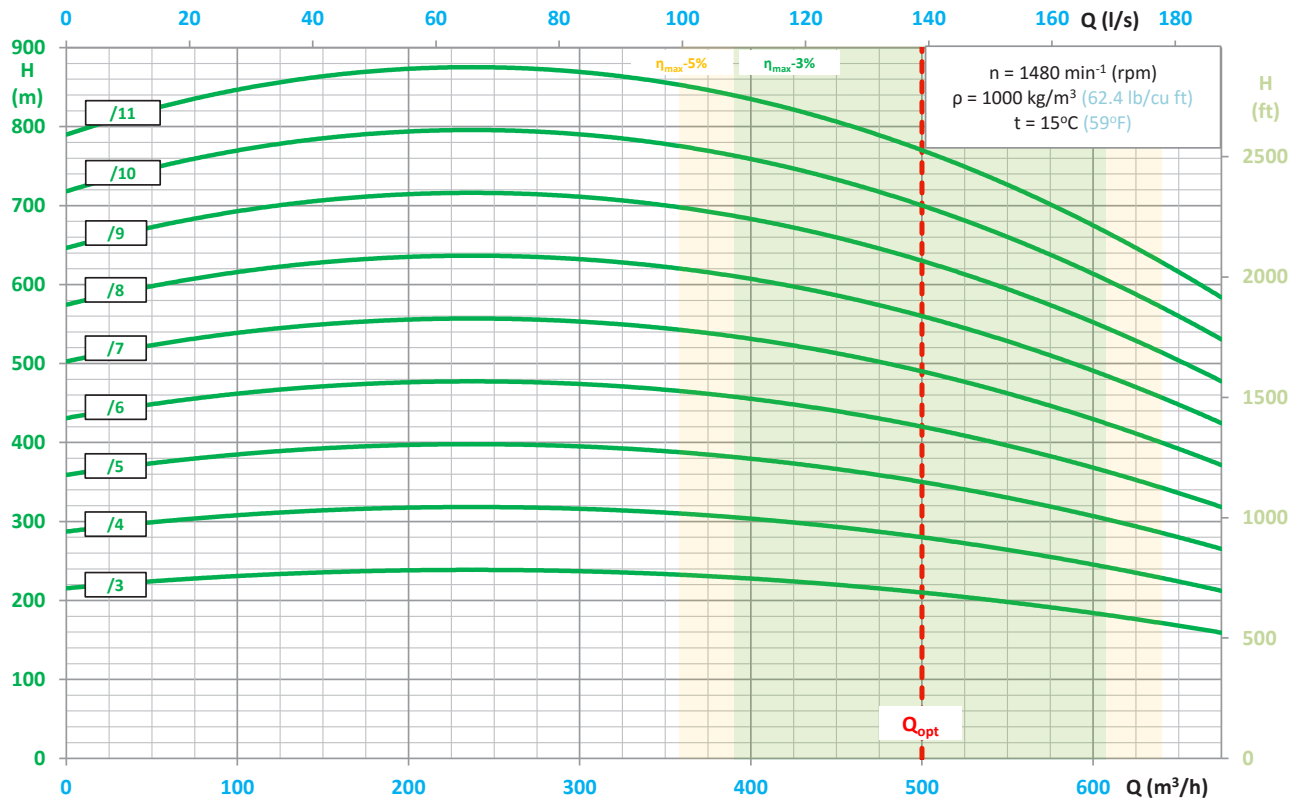

$H_s, \text{NPSH3}$	(m)	(ft)
8	26.2	
7	23.0	
6	19.7	
5	16.4	
4	13.1	
3	9.8	
2	6.6	
1	3.3	
0	0	

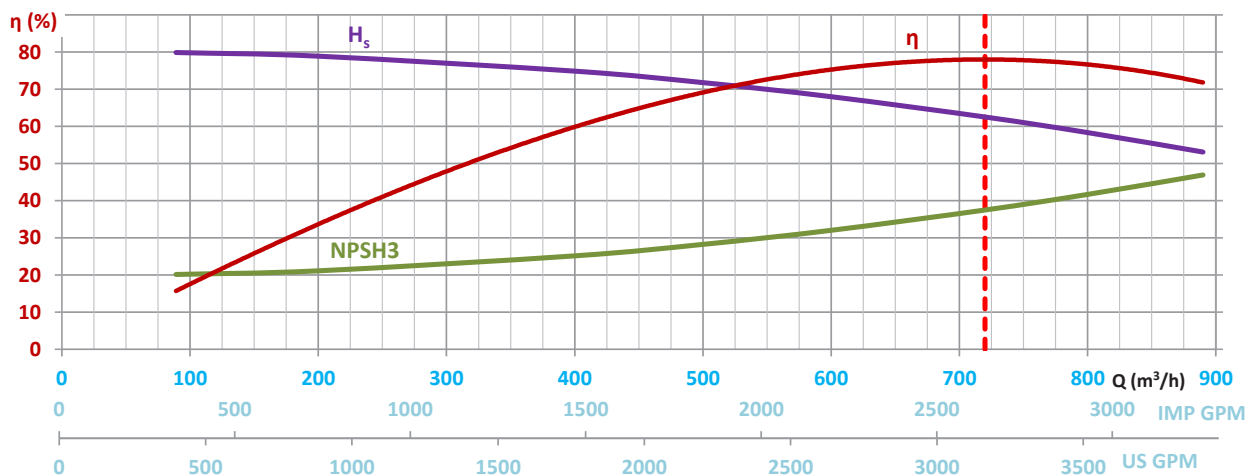
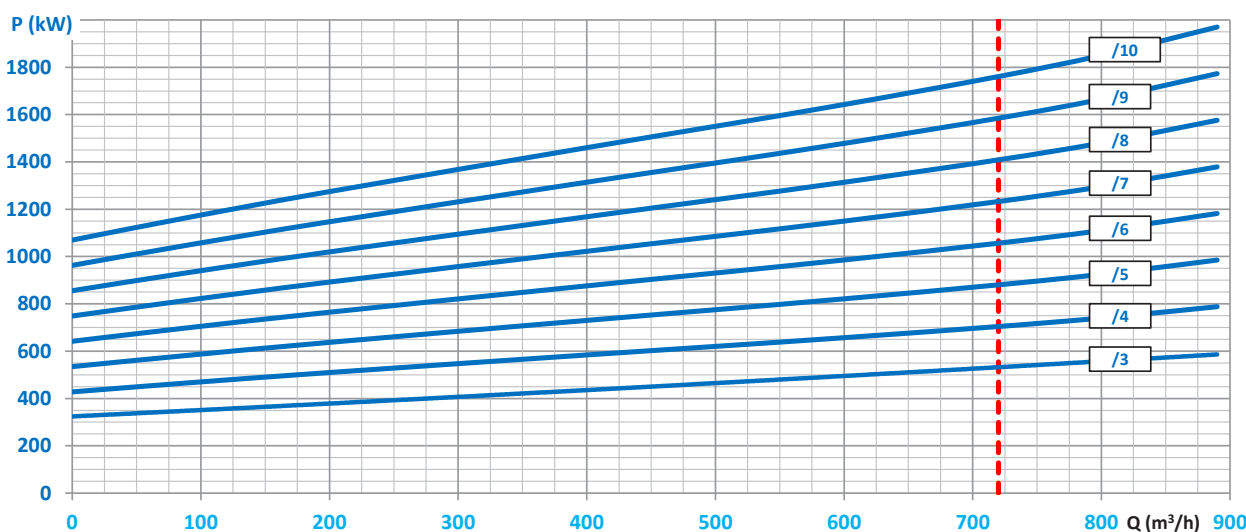
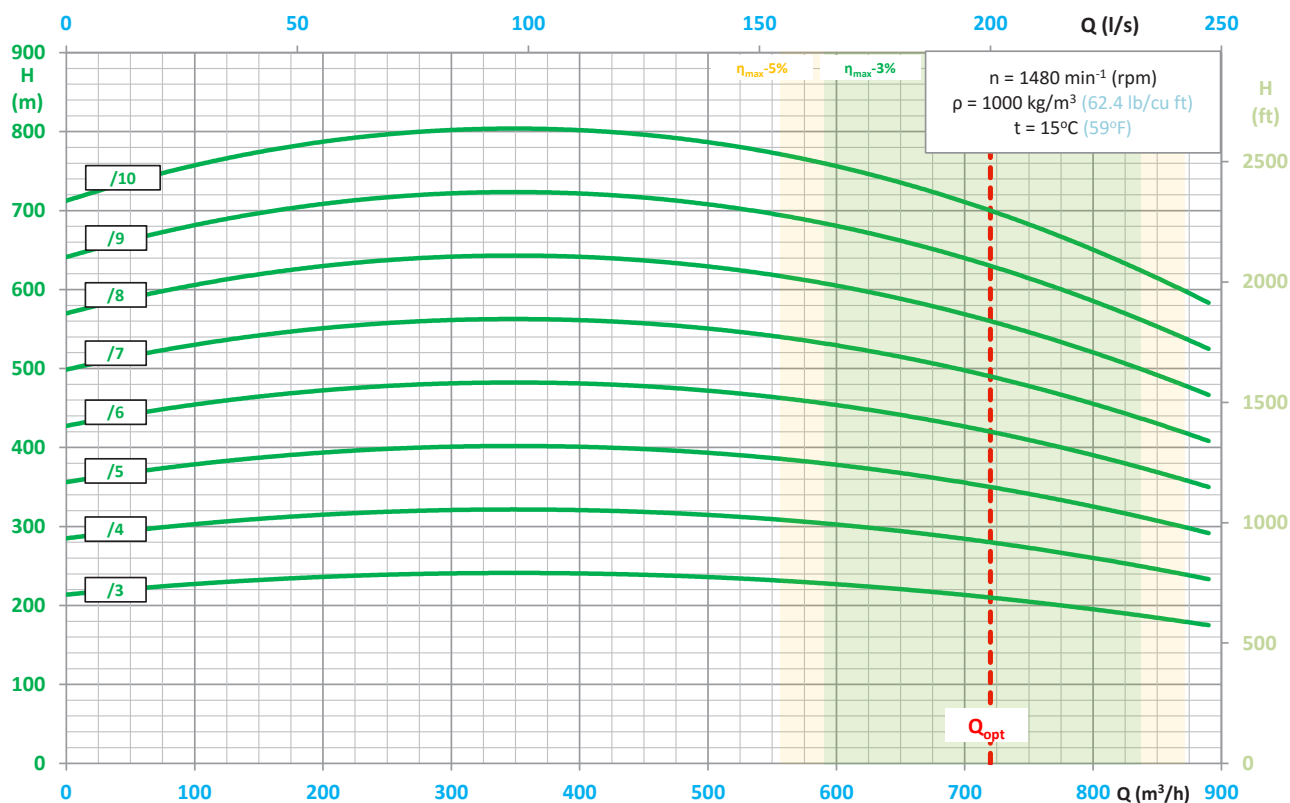

WYSOKOCIŚNIENIOWA POMPA WIROWA

Typ BB4

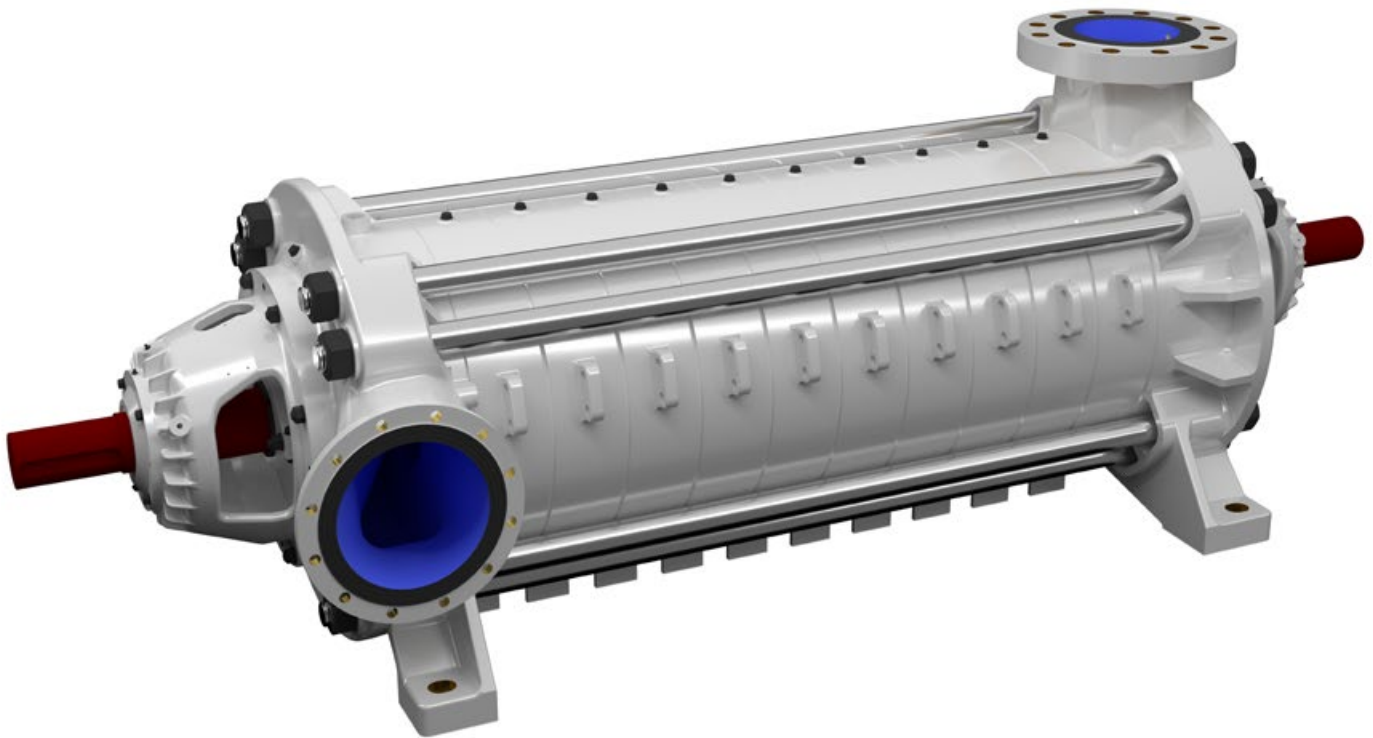

TYPOWE ZASTOSOWANIA

- pompowanie wody czystej lub zanieczyszczonej mechanicznie ciałami stałymi o wielkości ziaren do 2 mm,
- podwyższanie ciśnienia,
- procesy technologiczne,
- instalacje przemysłowe,
- górnictwo – odwadnianie główne i pomocnicze,
- kopalnie węgla, miedzi, soli i inne.

PODSTAWOWE ZALETY

- podwyższona sprawność dzięki nowej konstrukcji
- różne wykonania materiałowe, aż do wykonania DUPLEX i SUPER DUPLEX zapewniających najwyższą trwałość oraz odpornych na erozję i korozję,
- dostosowanie do elektronicznego układu kontroli zużycia tarczy odciążającej,
- możliwość zastosowania uszczelnienia mechanicznego,
- najwyższa precyzja wykonania części na maszynach wieloosiowych,
- precyzyjne wyważenie zespołu wirującego,
- dopuszczenie do pracy w strefach zagrożonych wybuchem – ATEX Ex I M2.

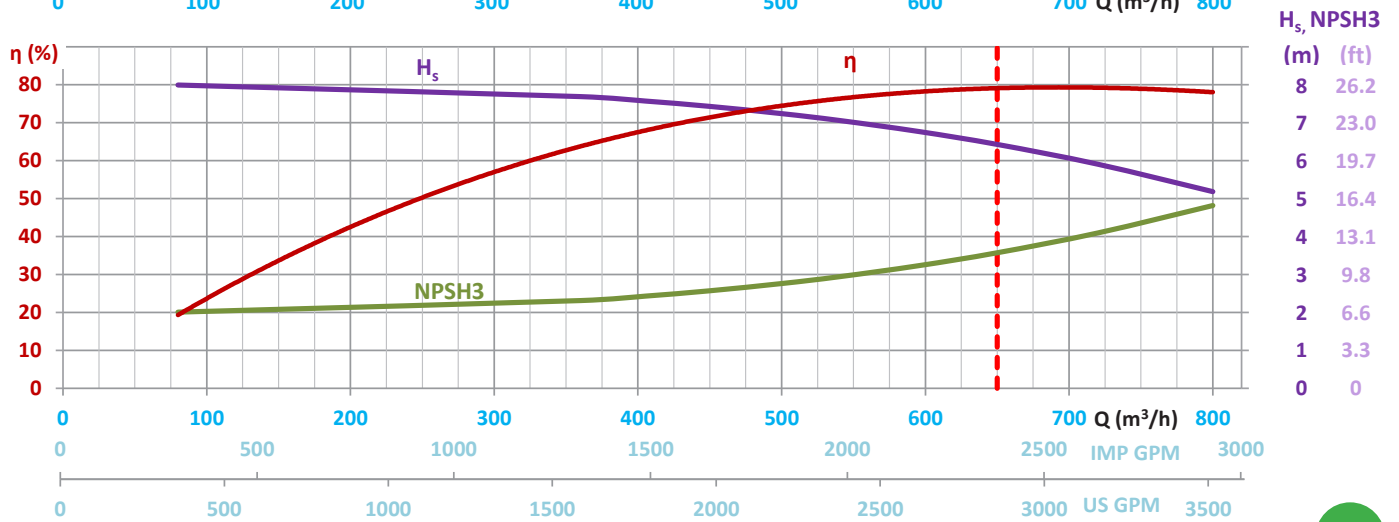
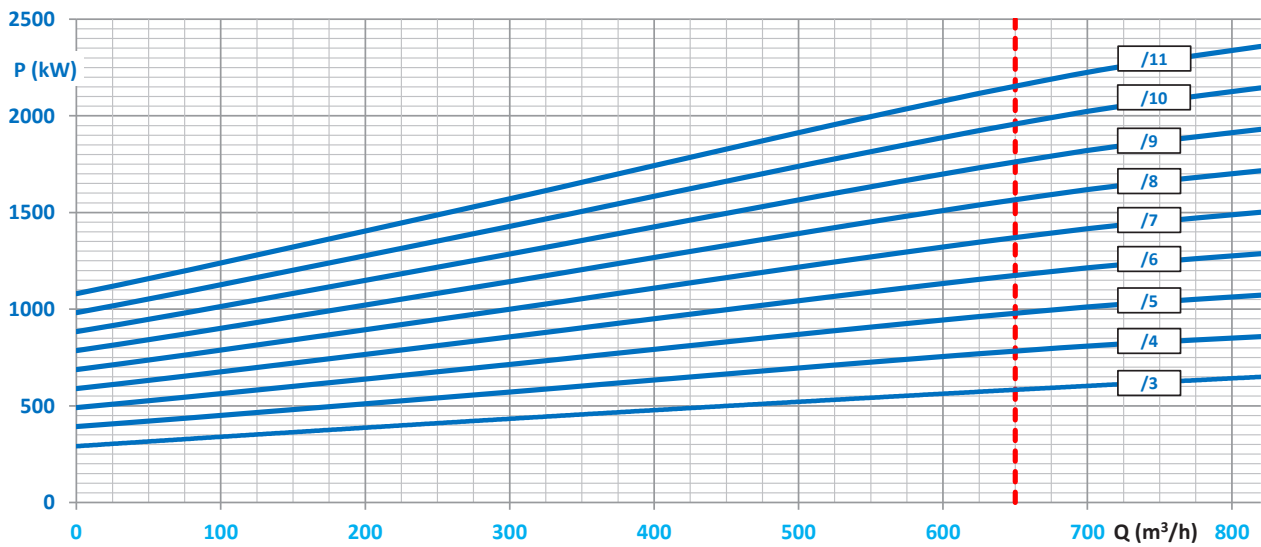
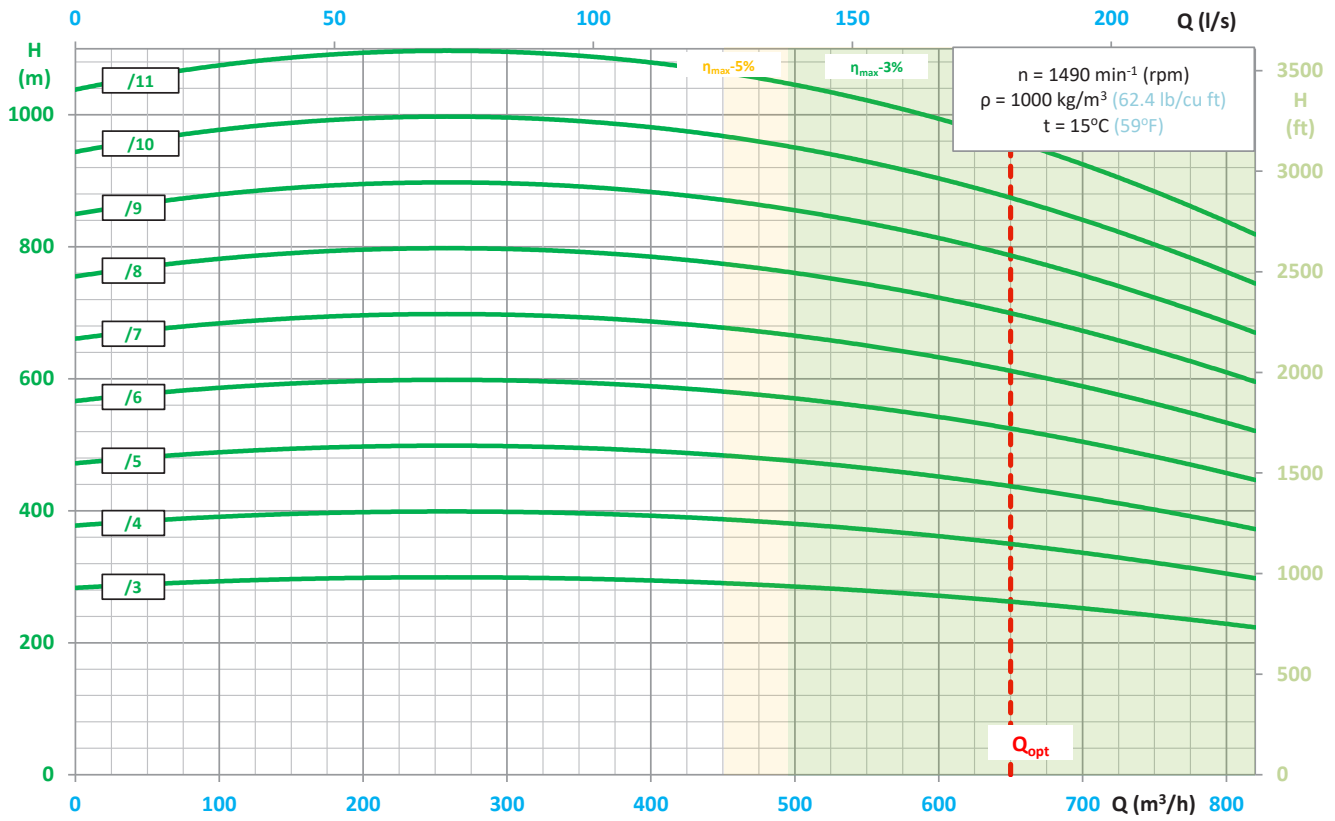

WIROWE POMPY WYSOKOCIŚNIENIOWE

Typ BB4

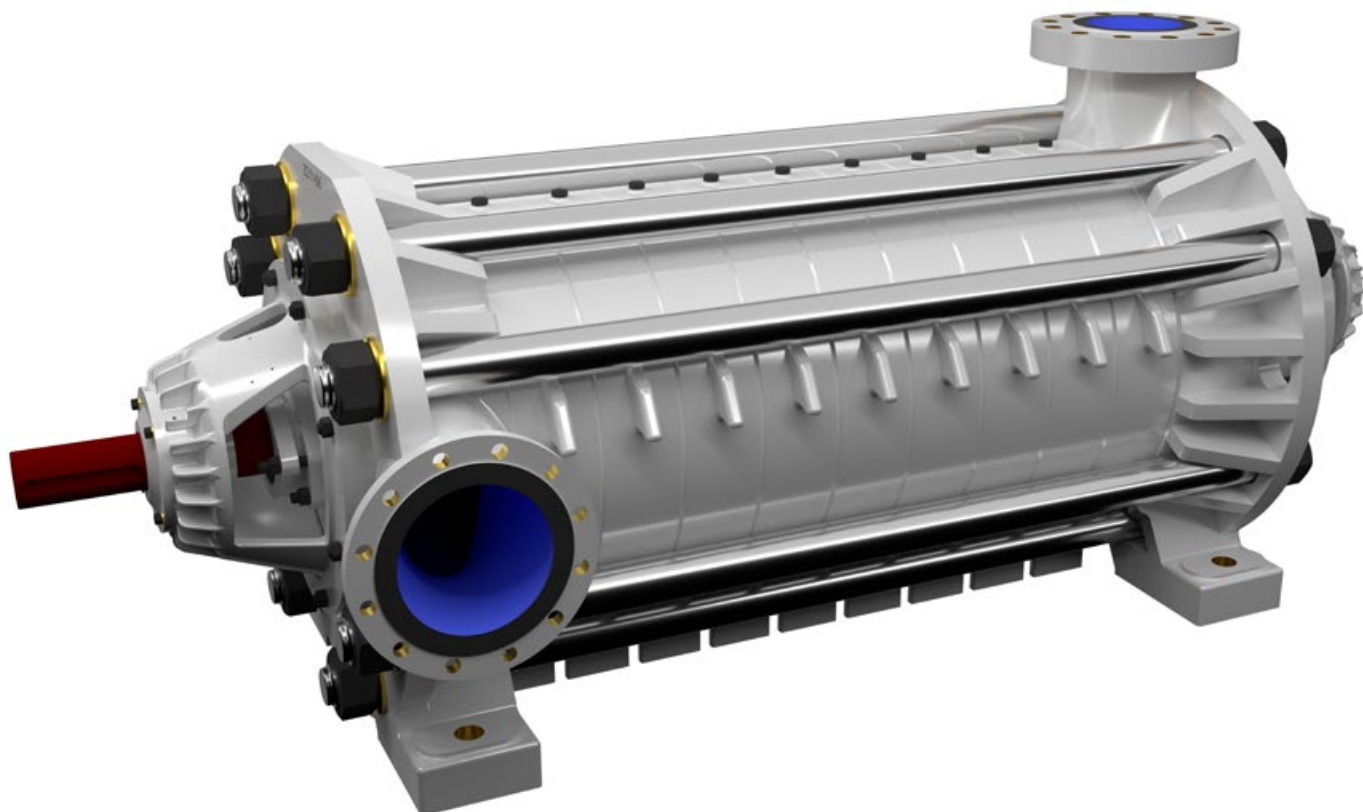

TYPOWE ZASTOSOWANIA

- pompowanie wody czystej lub zanieczyszczonej mechanicznie ciałami stałymi o wielkości ziaren do 2 mm,
- podwyższanie ciśnienia,
- procesy technologiczne,
- instalacje przemysłowe,
- górnictwo – odwadnianie główne i pomocnicze,
- kopalnie węgla, miedzi, soli i inne.

PODSTAWOWE ZALETY

- wysoka trwałość dzięki zastosowaniu nowoczesnych materiałów odpornych na erozję i korozję (wyk. soloodporne),
- wykonanie specjalne z materiałów typu DUPLEX szczególnie odporne na trudne warunki,
- możliwość zastosowania elektronicznego układu kontroli zużycia tarczy odciążającej,
- zgodność wymiarów przyłączeniowych z pompami Odwadniającymi Wielostopniowymi,
- dopuszczenie do pracy w strefach zagrożonych wybuchem – ATEX Ex I M2.

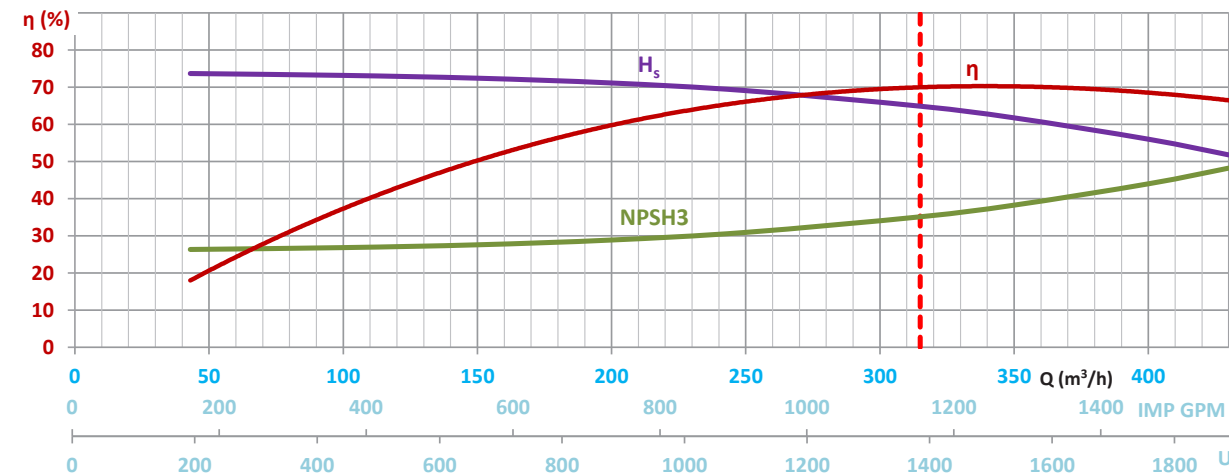
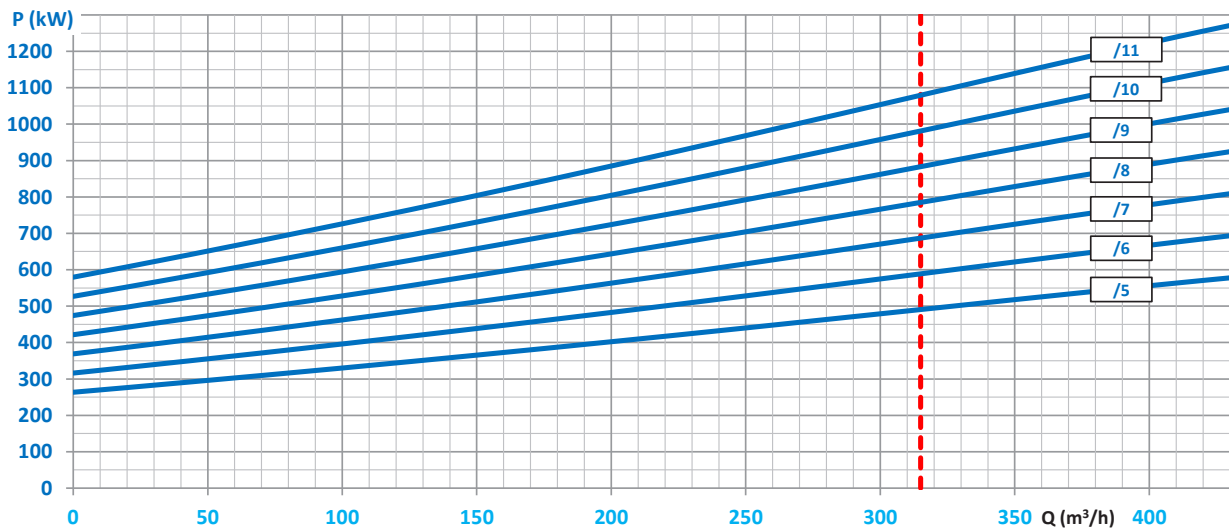
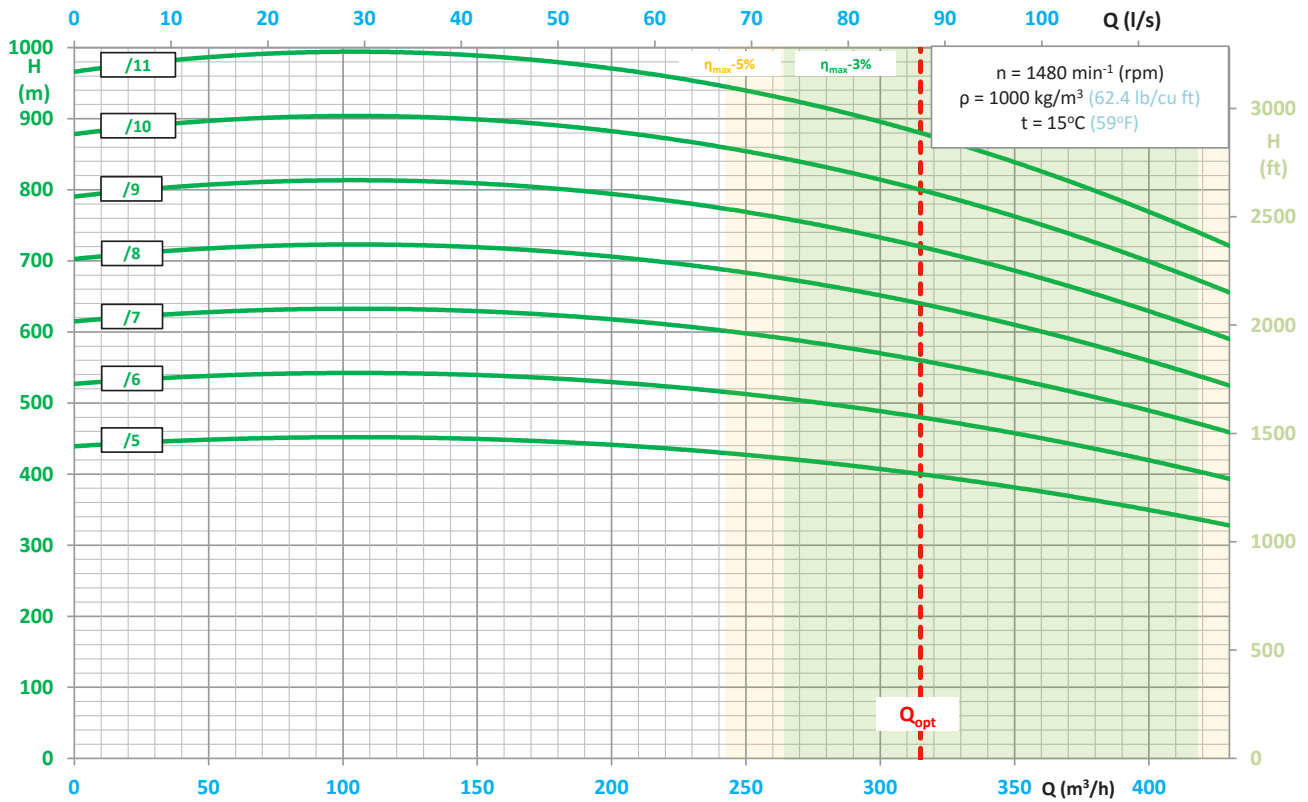

$H_s, \text{NPSH3}$	(m)	(ft)
8	26.2	86.3
7	23.0	75.4
6	19.7	64.5
5	16.4	53.8
4	13.1	43.0
3	9.8	32.1
2	6.6	21.6
1	3.3	10.8
0	0	0

WPWH-250

CHARAKTERYSTYKA PRACY POMPY

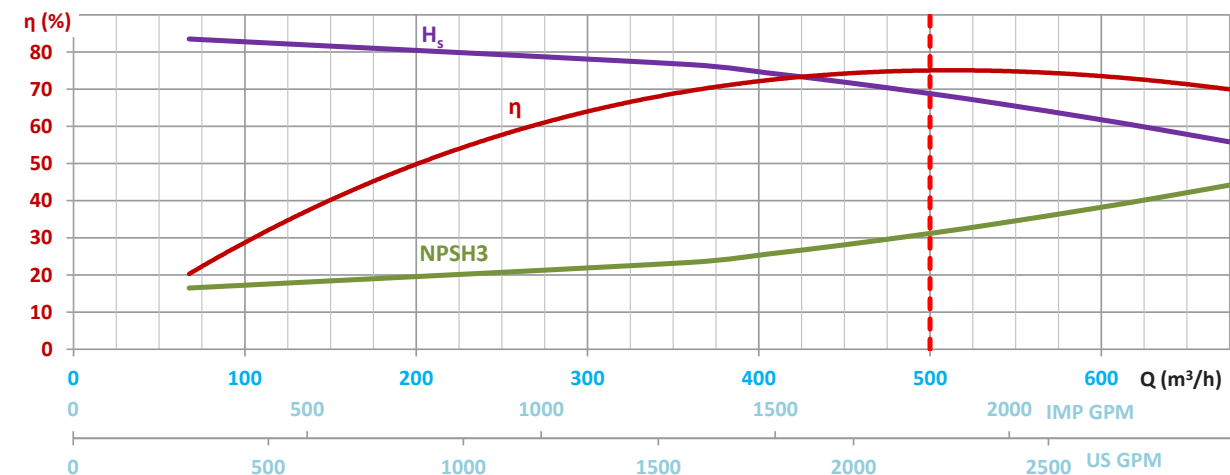
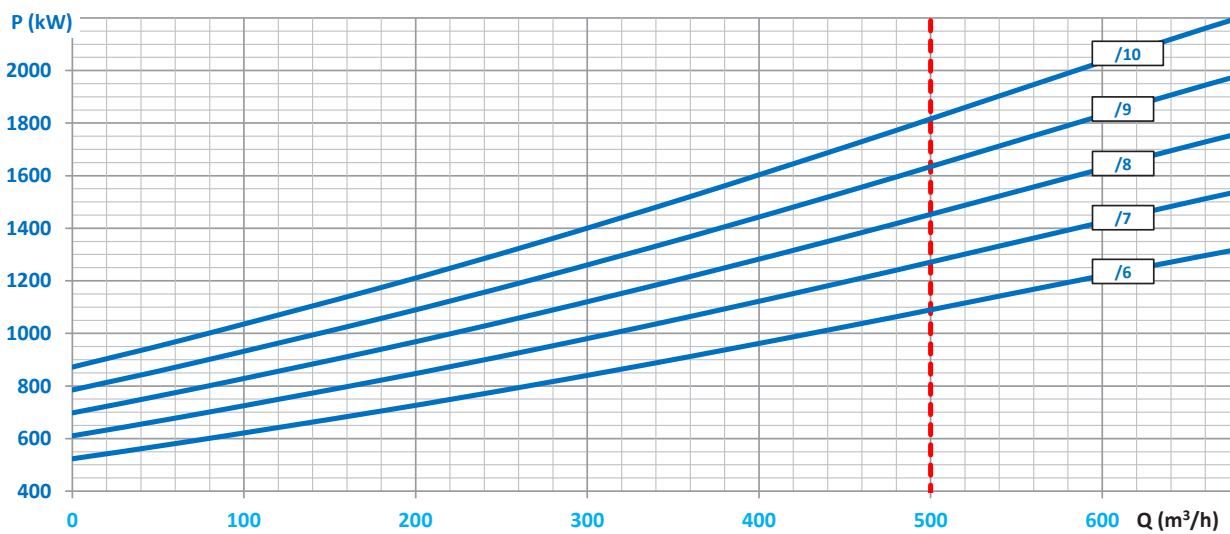
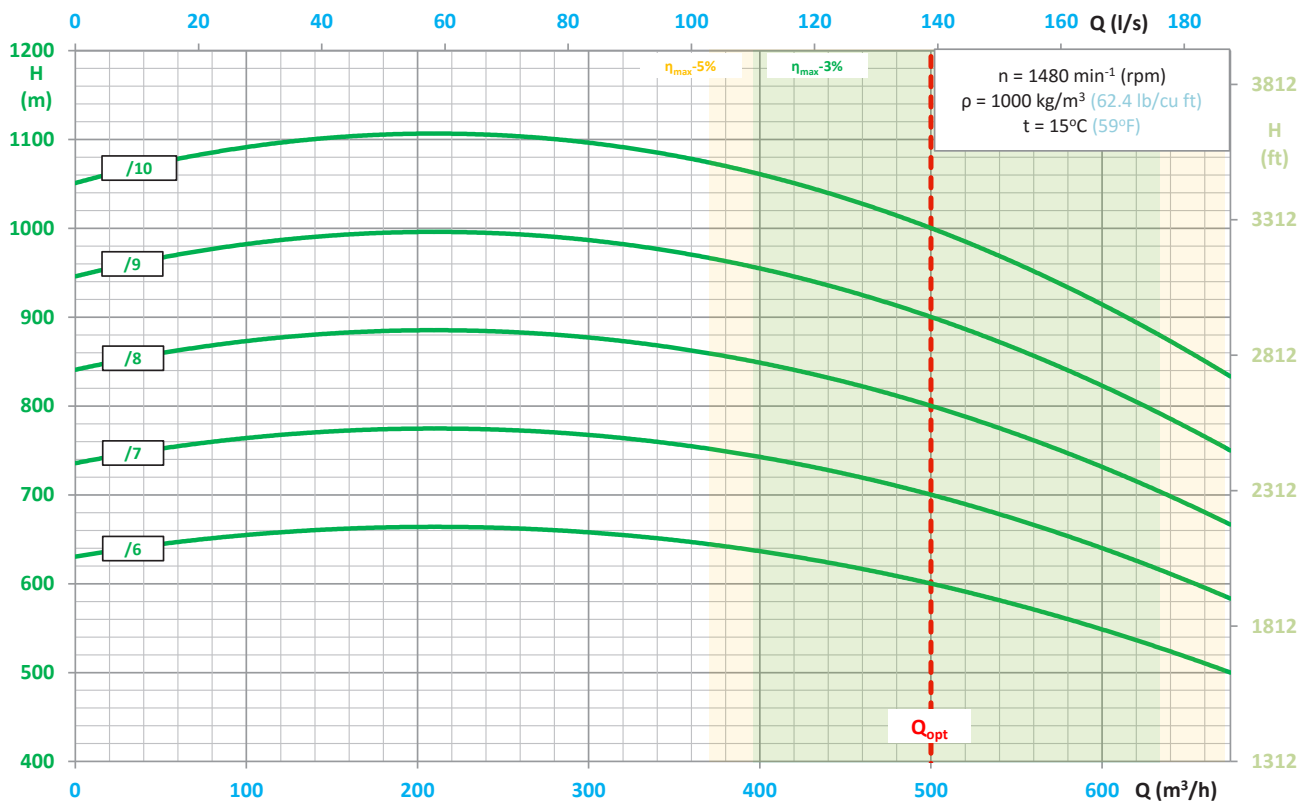

H_s , NPSH3	(m)	(ft)
8	26.2	
7	23.0	
6	19.7	
5	16.4	
4	13.1	
3	9.8	
2	6.6	
1	3.3	
0	0	

Firma inżynierska

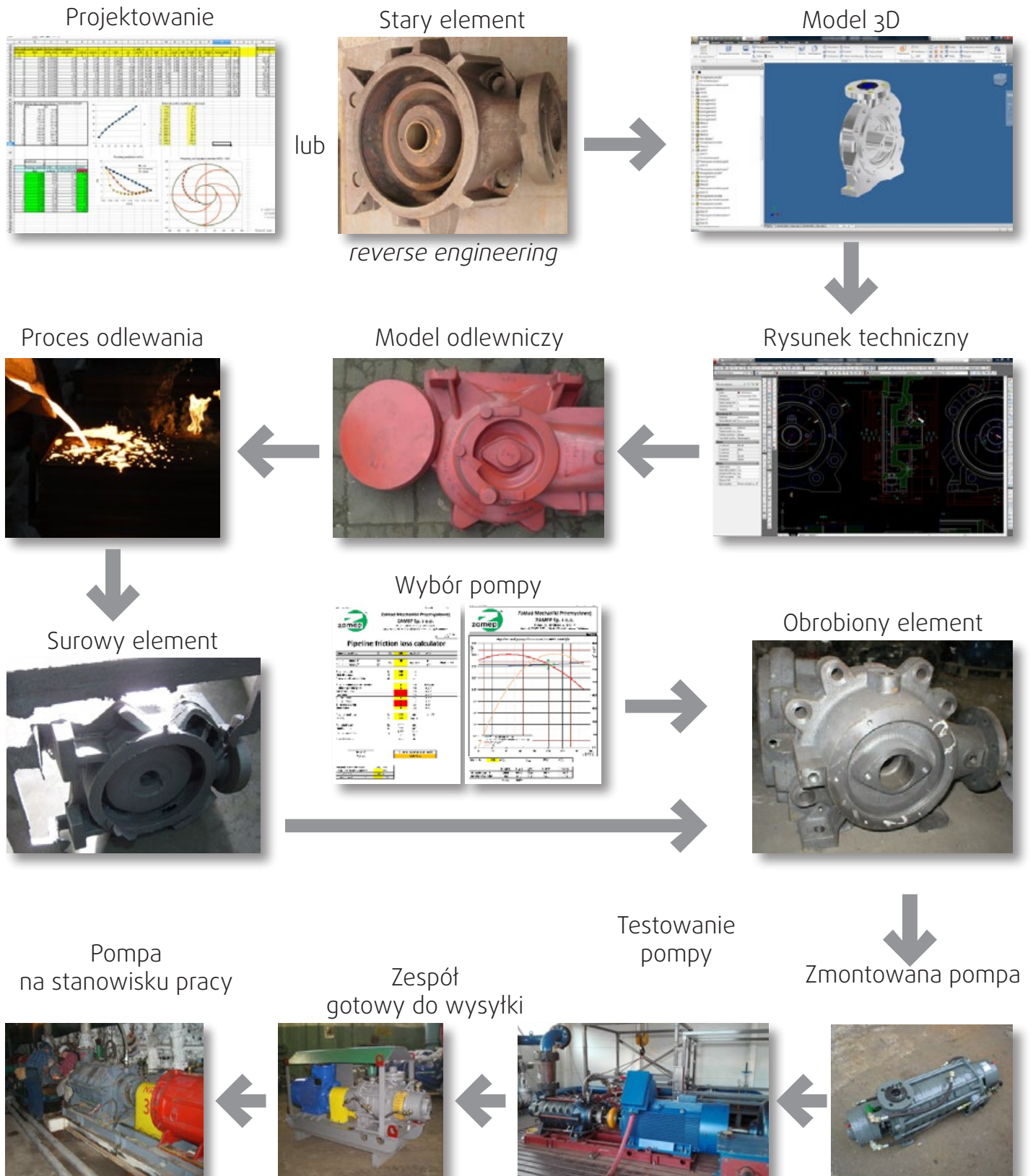

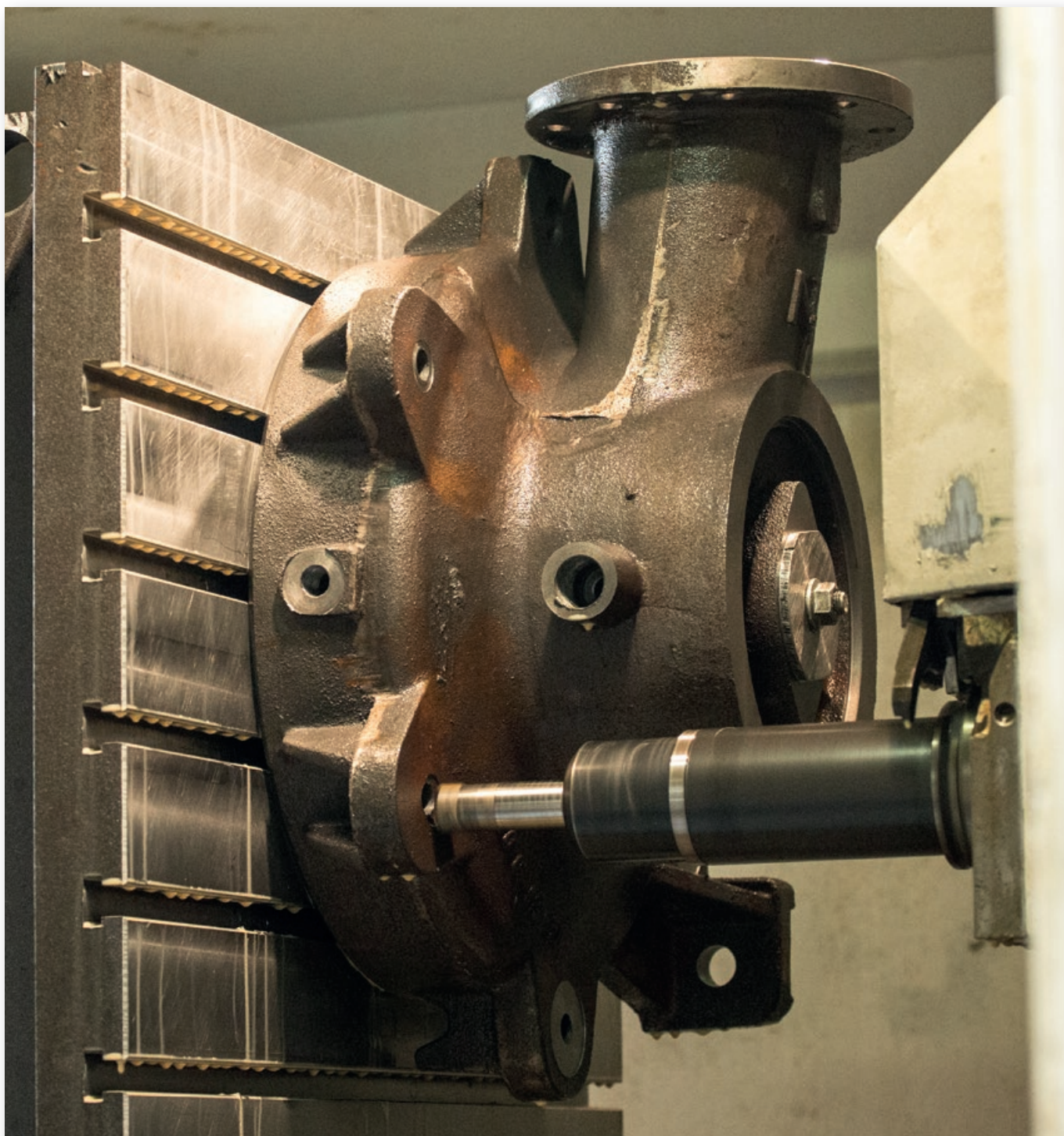

OFERUJEMY WYKONYWANIE REMONTÓW POMP WIROWYCH NASTĘPUJĄCYCH PRODUCENTÓW:

- ZMP „ZAMEP” Sp. z o.o.
- Sigma Pumpy Hranice s.r.o.
- CH Warman Pump Group
- POWEN S.A.
- i innych.

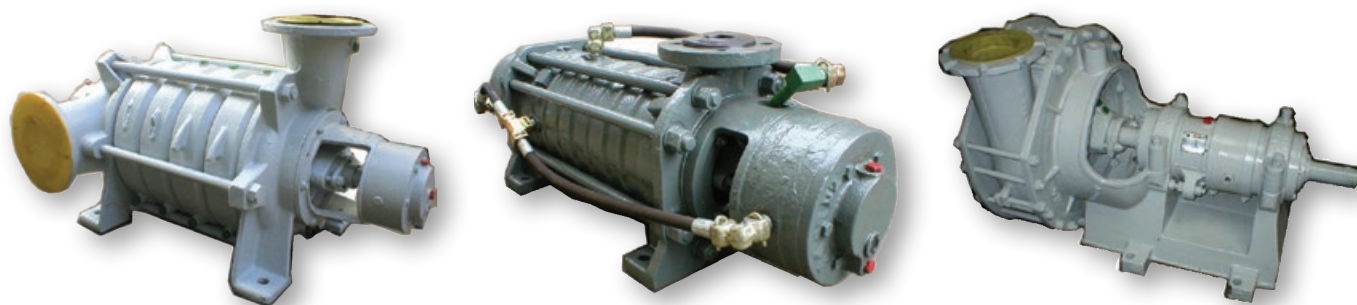

PRZEPROWADZAMY REMONTY:

- bieżące, średnie i kapitalne wg dokumentacji własnej lub powierzonej,
- odtworzeniowe,
- regeneracyjne,
- modernizacyjne polegające m.in. na zmianie:
 - liczby stopni,
 - wykonania materiałowego,
 - systemu uszczelnienia,
 - układu przepływowego tj. dostosowanie do wymaganych parametrów pracy.



Elementy remontowanych pomp poddawane są próbom hydrostatycznym, a na życzenie Klienta wykonywane są pomiary parametrów pracy w ustalonym zakresie wydajności. Pomiary parametrów wykonywane są w 1 lub 2 klasie dokładności wg PN-EN ISO 9906 na jednym ze stanowisk pomiarowych.

Odlewnia

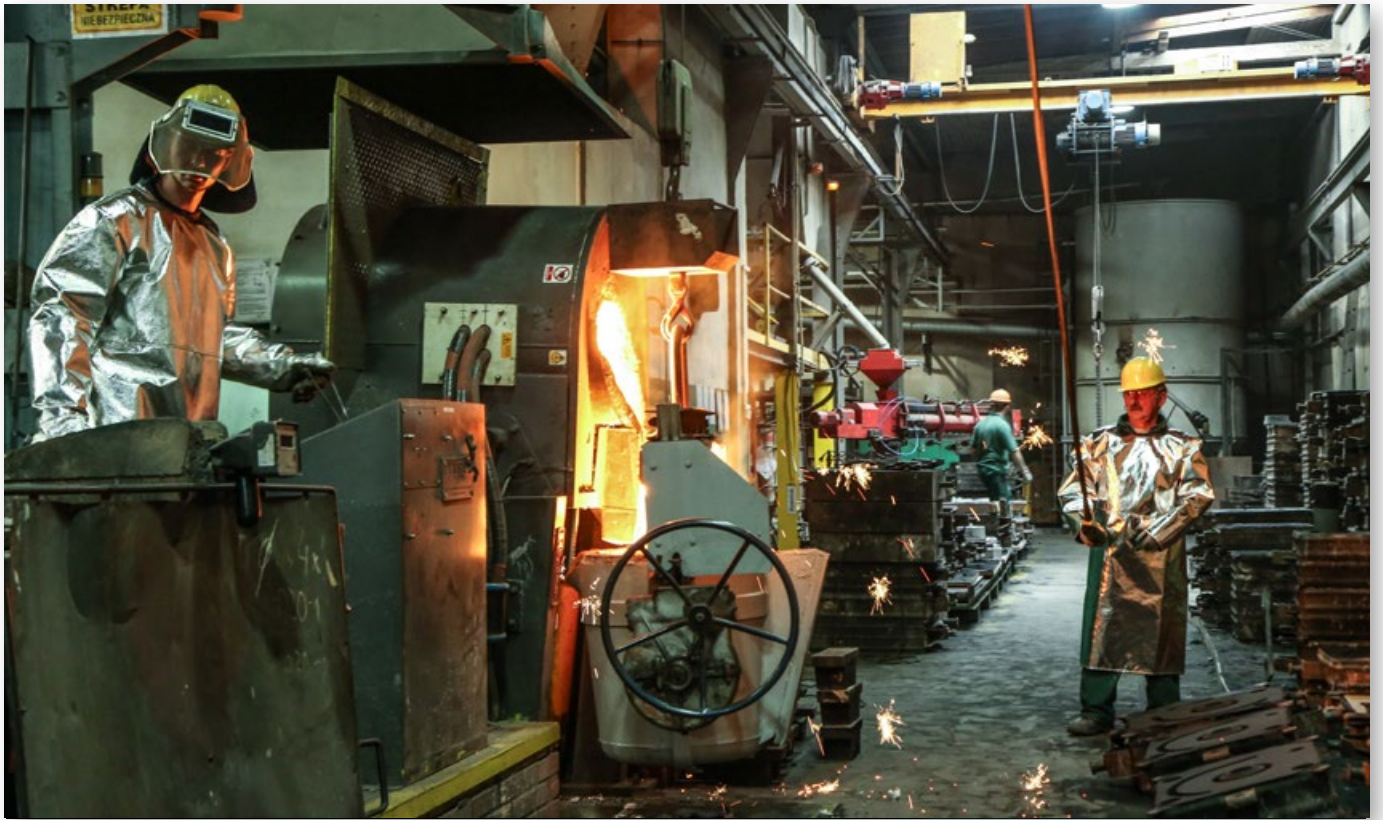

OFERUJEMY WYKONYWANIE ODLEWÓW Z MODELI WŁASNYCH LUB POWIERZONYCH

WYKONUJEMY:

- Odlewy z żeliwa i żeliwa stopowego – do 2000 kg (4400 lb)
- Odlewy ze stali i stali stopowego – do 2000 kg (4400 lb)
- Odlewy z miedzi, brązu i mosiądzu – do 2000 kg (4400 lb)

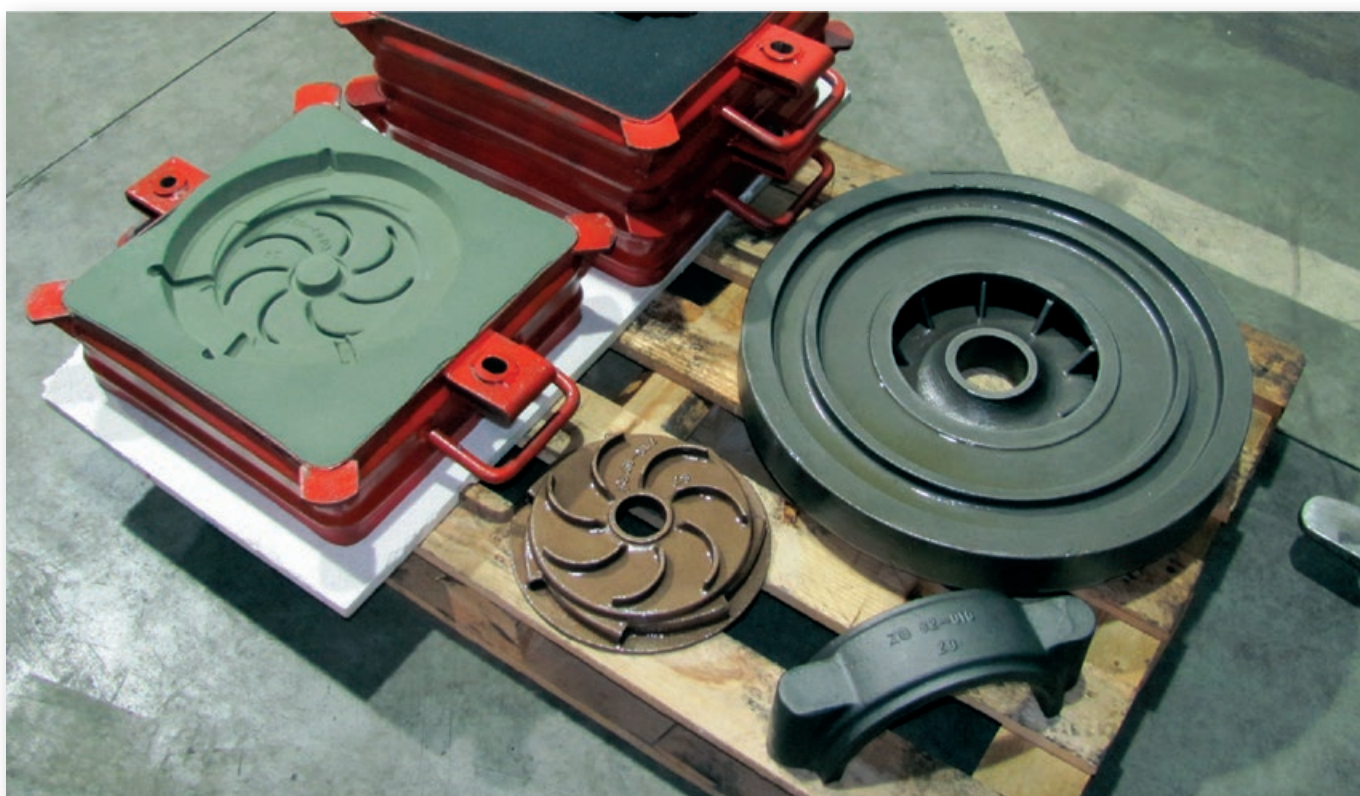
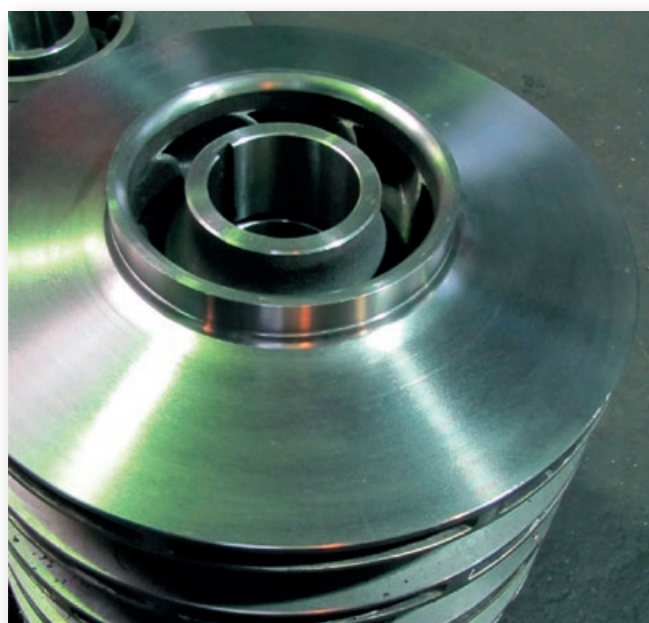
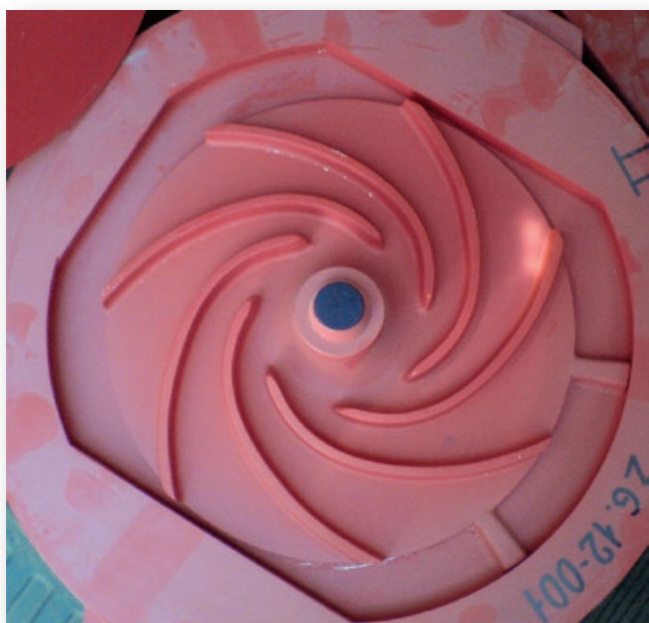

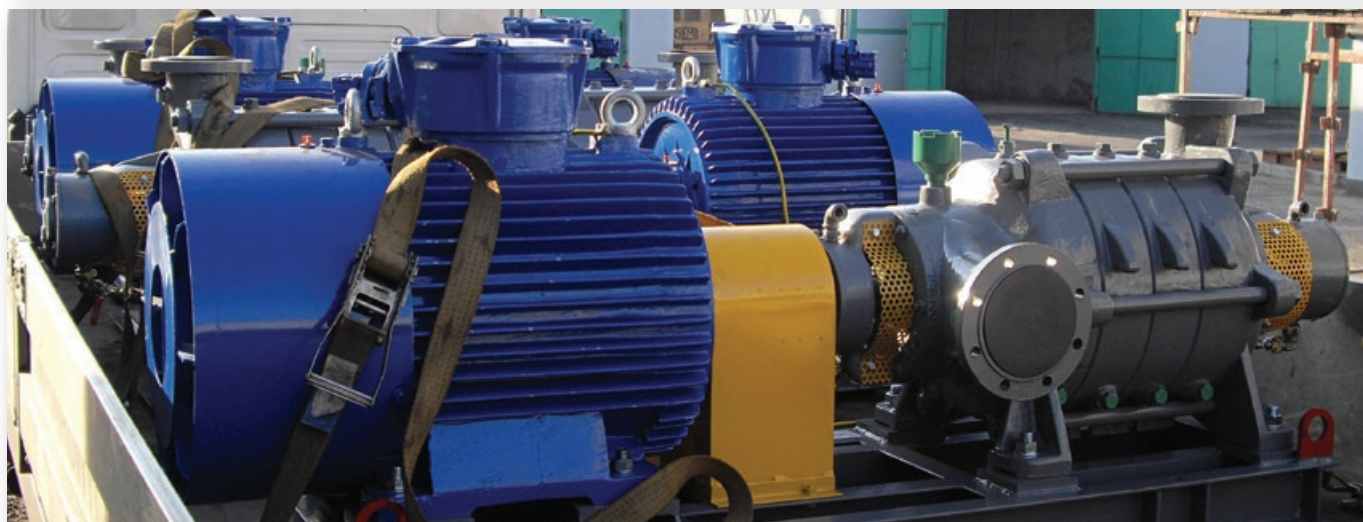
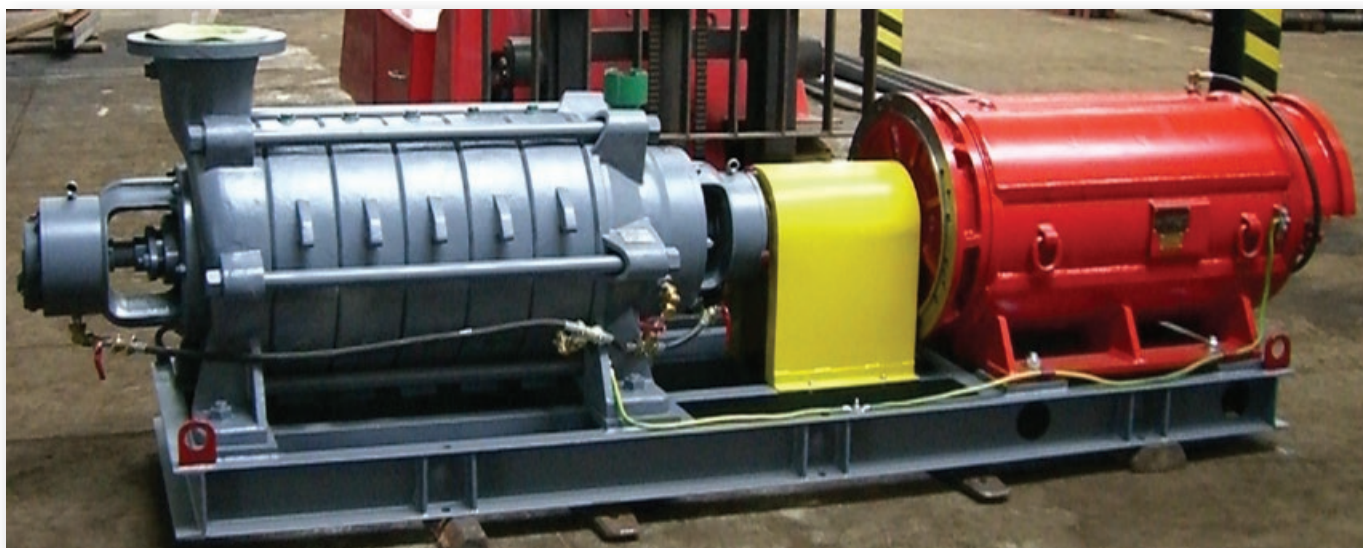
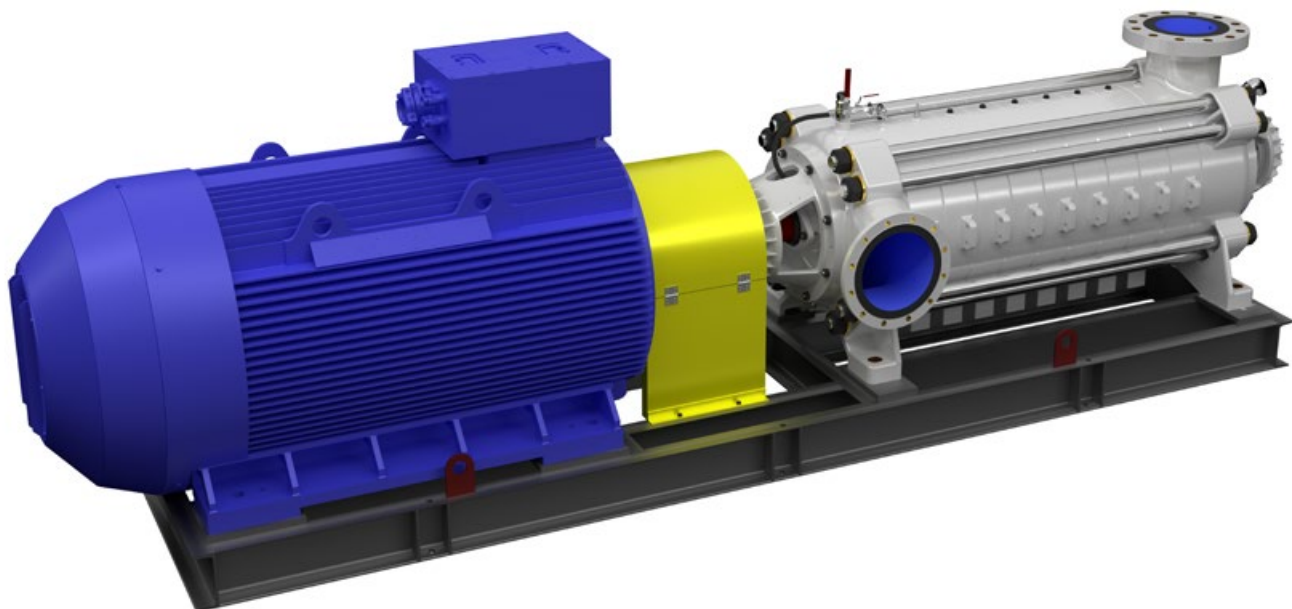

DO WSZYSTKICH OFEROWANYCH POMP FIRMY ZAMEP JAK RÓWNIEŻ POMP
REMONTOWANYCH OFERUJEMY WYKONANIE KOMPLETNYCH
ZESPOŁÓW POMPOWYCH

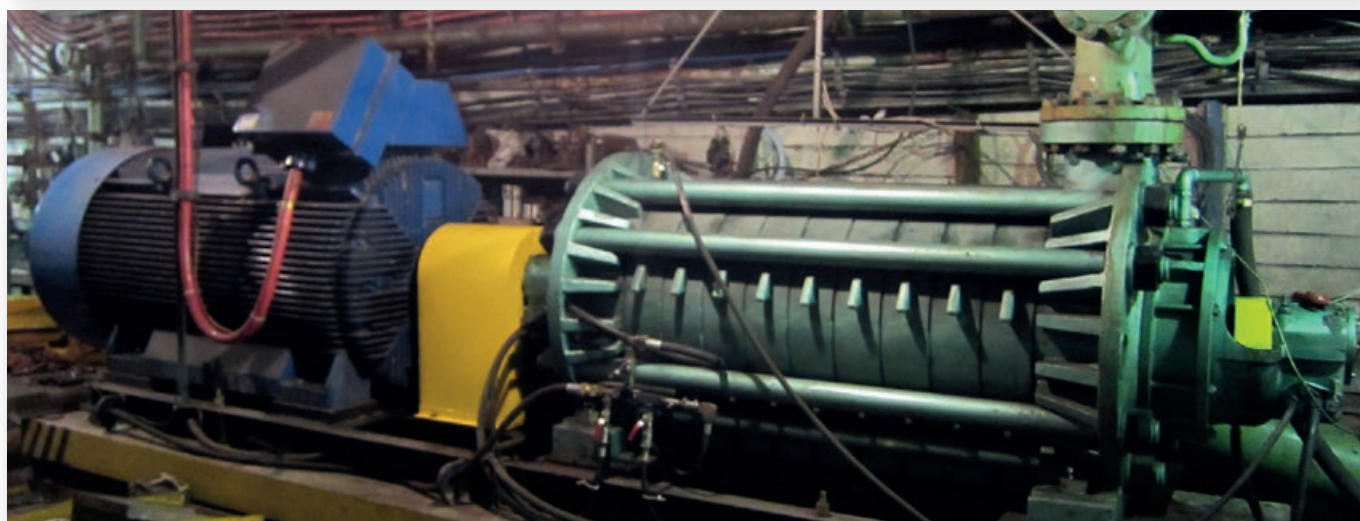
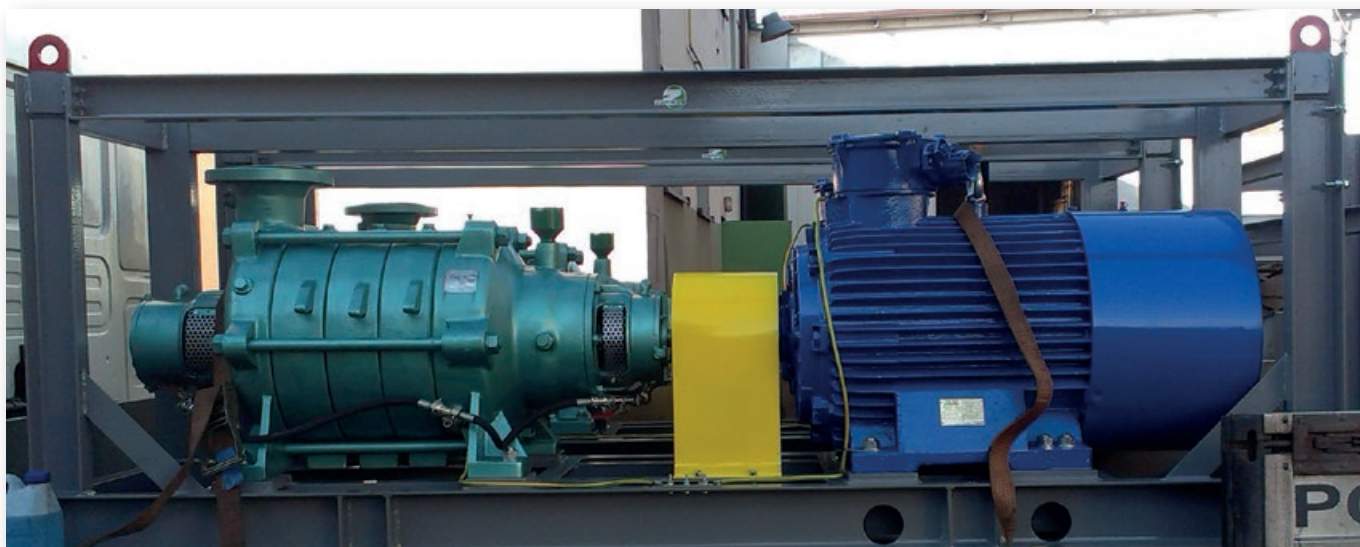



zamep

Certyfikaty

Część naszych certyfikatów



Niniejszy folder nie stanowi oferty handlowej w rozumieniu Kodeksu Cywilnego.

© Copyright 2022 ZAMEP Sp. z o.o.

Zakład Mechaniki Przemysłowej ZAMEP Sp. z o.o.

44-100 Gliwice, ul. Udzieli 6

tel. (+48) 32 279 10 90

tel./fax (+48) 32 279 11 90

e-mail: zamep@zamep.eu

www.zamep.eu

