

# WPJ-150R

[Poprzednia - WPJ-150](#)

[Następna - WPJ-200](#)

## MATERIAŁY DO POBRANIA



Katalog



2D



3D

---

**ZAPISZ DO PDF / DRUKUJ STRONĘ**

---

**DATA PUBLIKACJI - 2017-11-07**

**NOMINALNE PARAMETRY PRACY PRZY  
POMPOWANIU WODY CZYSTEJ  
(dla maksymalnej prędkości obrotowej i największego  
wirnika)**

Wydajność	Q <sub>n</sub>	360	m <sup>3</sup> /h
Wysokość podnoszenia	H	69	m
Prędkość obrotowa	n	1480*	obr/min
Średnica wirnika	D <sub>z</sub>	450*	mm
Moc pobierana	P <sub>n</sub>	91,5	kW
Masa	m	755	kg
Max. dopuszczalna wielkość ciał stałych		55	mm
Najmniejszy przekrój przepływowy		60	mm

\*Konstrukcja pomp umożliwia zmniejszanie parametrów pracy poprzez zmniejszenie obrotów i/lub zmniejszenie średnicy wirnika dostosowując pompę do instalacji bez potrzeby dławienia.

## TYPOWE ZASTOSOWANIA

- pompowanie mieszanin wody i piasku kwarcowego, rud, węgla, żużlu, popiołu, itp.
- pompowanie mieszanin wody i ciał stałych o dużych ziarnach i właściwościach mocno ścierających,
- górnictwo - pompy WPJ przewidziane do zastąpienia dotychczas stosowanych pomp odwadniających do hydrotransportu,
- wodociągi,
- podwyższanie ciśnienia,
- procesy technologiczne,
- instalacje przemysłowe,
- hydrocyklony,
- instalacje filtrujące

## PODSTAWOWE ZALETY

- wysoka trwałość dzięki zastosowaniu najnowszych materiałów odpornych na erozję lub korozję,
- gęstość mieszaniny do  $\rho=2200 \text{ kg/m}^3$  przy pompowaniu zanieczyszczeń

mechanicznych do ziarna o wielkości 2mm i niskich prędkościach obrotowych,

- gęstość pompowanej mieszaniny może wynosić  $\rho_{\max}=1700 \text{ kg/m}^3$  przy pompowaniu mieszanin o 50% zawartości ciał stałych w wodzie,
  - możliwość pracy szeregowej,
  - możliwość pracy z przetwornicą częstotliwości,
  - cicha i spokojna praca,
  - praca z napływem lub ze ssaniem,
  - dopuszczenie do pracy w strefach zagrożonych wybuchem - ATEX Ex I M2.
- 

## **CHARAKTERYSTYKA PRACY POMPY**

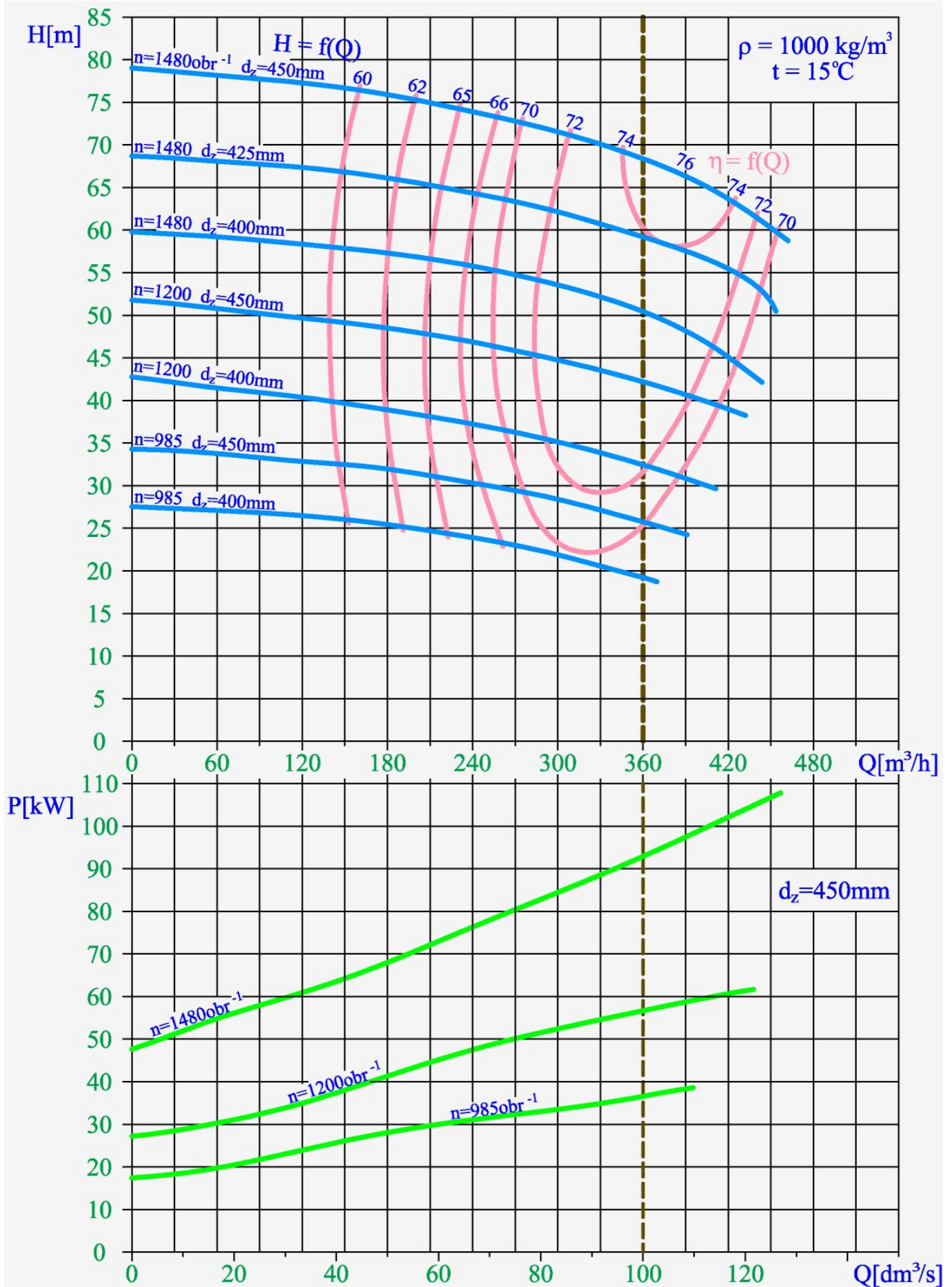

- $H = f(Q)$  - wysokość podnoszenia od wydajności,

- $P = f(Q)$  - moc pobierana od wydajności,
- $\eta = f(Q)$  - sprawność od wydajności,
- $d_z$  - średnica wirnika,
- $n$  - prędkość obrotowa.

## WYMIARY GABARYTOWE POMPY

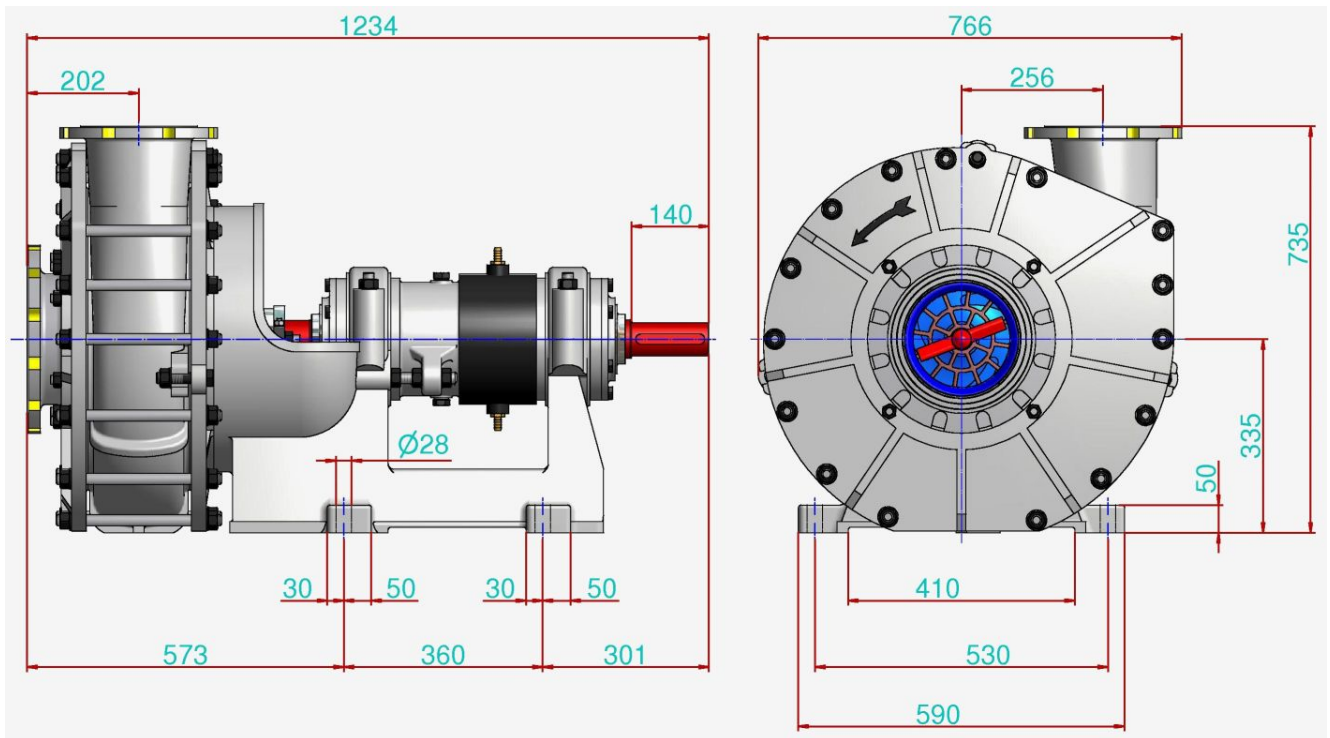

## WYMIARY POŁĄCZENIOWE POMPY

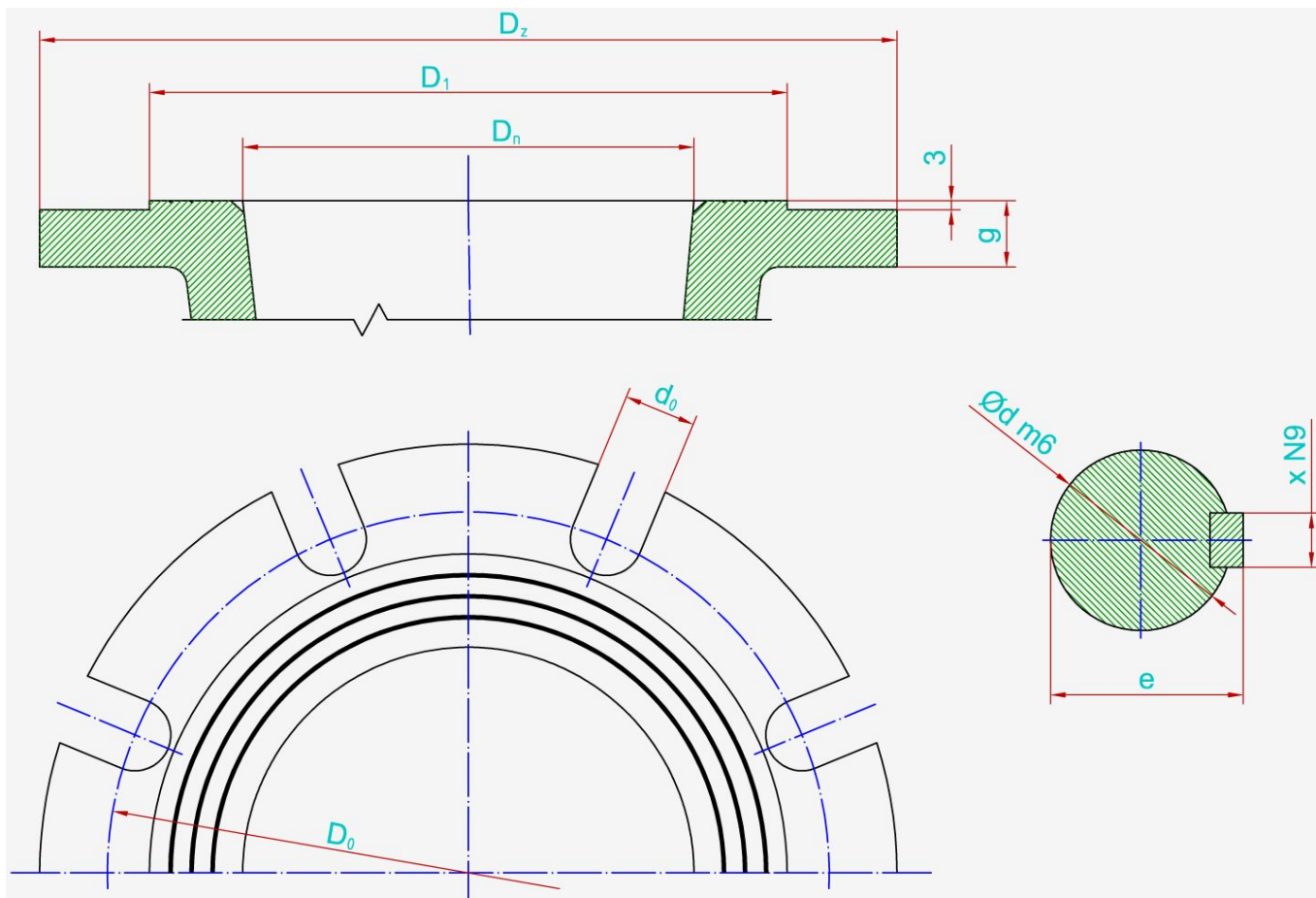

	$P_n$	$D_n$	$i$	$D_z$	$d_0$	$g$	$D_0$	$D_1$	$d$	$e$	$x$
<b>Króciec ssawny</b>	16	200	12	340	24	24	295	212	-	-	-
<b>Króciec tłoczny</b>	16	150	8	285	24	24	240	268	-	-	-
<b>Wał / sprzęgło</b>	-	-	-	-	-	-	-	-	60	64	18
	bar	mm	szt	mm	mm	mm	mm	mm	mm	mm	mm

Kołnierze standardowo wykonywane zgodnie z normą PN-EN 1092-1 lub PN-EN 1092-2.

## WYMIARY GABARYTOWE PRZYKŁADOWEGO ZESPOŁU POMPOWEGO

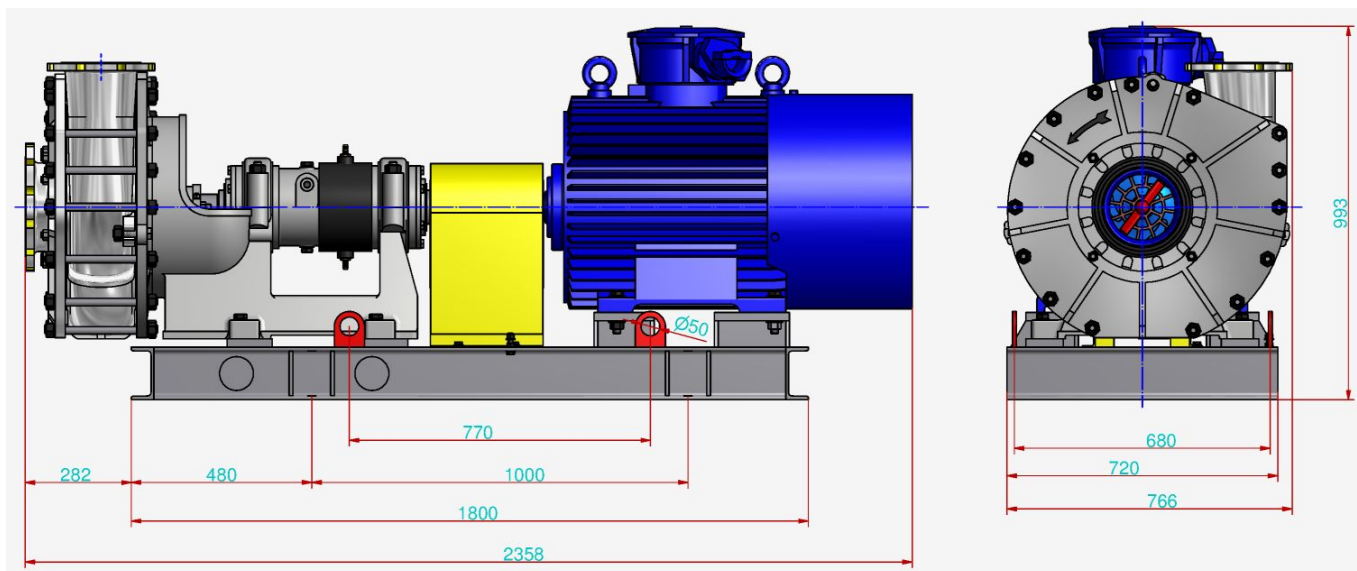

<b>Silnik</b>	Celma dSg315S4-E	-
<b>Sprzęgło</b>	V245	-
<b>Masa</b>	1653	kg

**Możliwe jest wykonania pomp o innych parametrach, niż przedstawiono w tabelach i na wykresach, po uzgodnieniu z producentem.**