

# PHZ-250

[Poprzednia - PHZ-200](#)

[Następna - PHZ-300](#)

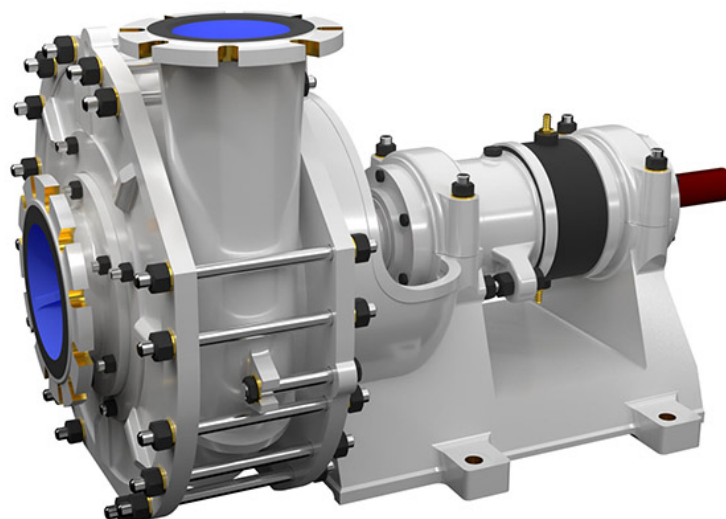

## MATERIAŁY DO POBRANIA



[Katalog](#)



[2D](#)



[3D](#)

---

**ZAPISZ DO PDF / DRUKUJ STRONĘ**

---

## **NOMINALNE PARAMETRY PRACY PRZY POMPOWANIU WODY CZYSTEJ (dla maksymalnej prędkości obrotowej i największego wirnika)**

Wydajność	Q <sub>n</sub>	960	m <sup>3</sup> /h
Wysokość podnoszenia	H	90	m
Prędkość obrotowa	n	1450*	obr/min
Średnica wirnika	D <sub>z</sub>	570*	mm
Moc pobierana	P <sub>n</sub>	308	kW
Masa	m	1522	kg
Max. dopuszczalna wielkość ciał stałych		52	mm

\*Konstrukcja pomp umożliwia zmniejszanie parametrów pracy poprzez zmniejszenie obrotów i/lub zmniejszenie średnicy wirnika dostosowując pompę do instalacji bez potrzeby dławienia.

---

## **TYPOWE ZASTOSOWANIA**

- pompowanie mieszanin wody i piasku kwarcowego, rud, węgla, żużlu, popiołu, itp.
- pompowanie mieszanin wody i ciał stałych o dużych ziarnach i właściwościach mocno ścierających,
- górnictwo - pompy PHZ przewidziane do zastąpienia dotychczas stosowanych pomp odwadniających do hydrotransportu,
- wodociągi,
- podwyższanie ciśnienia,
- procesy technologiczne,
- instalacje przemysłowe,
- hydrocyklony,
- instalacje filtrujące.

---

## PODSTAWOWE ZALETY

- wysoka trwałość dzięki zastosowaniu najnowszych materiałów odpornych na erozję lub korozję,
- gęstość mieszaniny do  $\rho=2200 \text{ kg/m}^3$  przy pompowaniu zanieczyszczeń mechanicznych do ziarna o wielkości 2mm i niskich prędkościach obrotowych,
- gęstość pompowanej mieszaniny może wynosić  $\rho_{\text{max}}=1700 \text{ kg/m}^3$  przy pompowaniu mieszanin o 50% zawartości ciał stałych w wodzie,
- możliwość pracy szeregowej,
- możliwość pracy z przetwornicą częstotliwości,
- cicha i spokojna praca,
- praca z napływem lub ze ssaniem,
- dopuszczenie do pracy w strefach zagrożonych wybuchem - ATEX Ex I M2.

---

## CHARAKTERYSTYKA PRACY POMPY

W opracowaniu

---

## WYMIARY GABARYTOWE POMPY

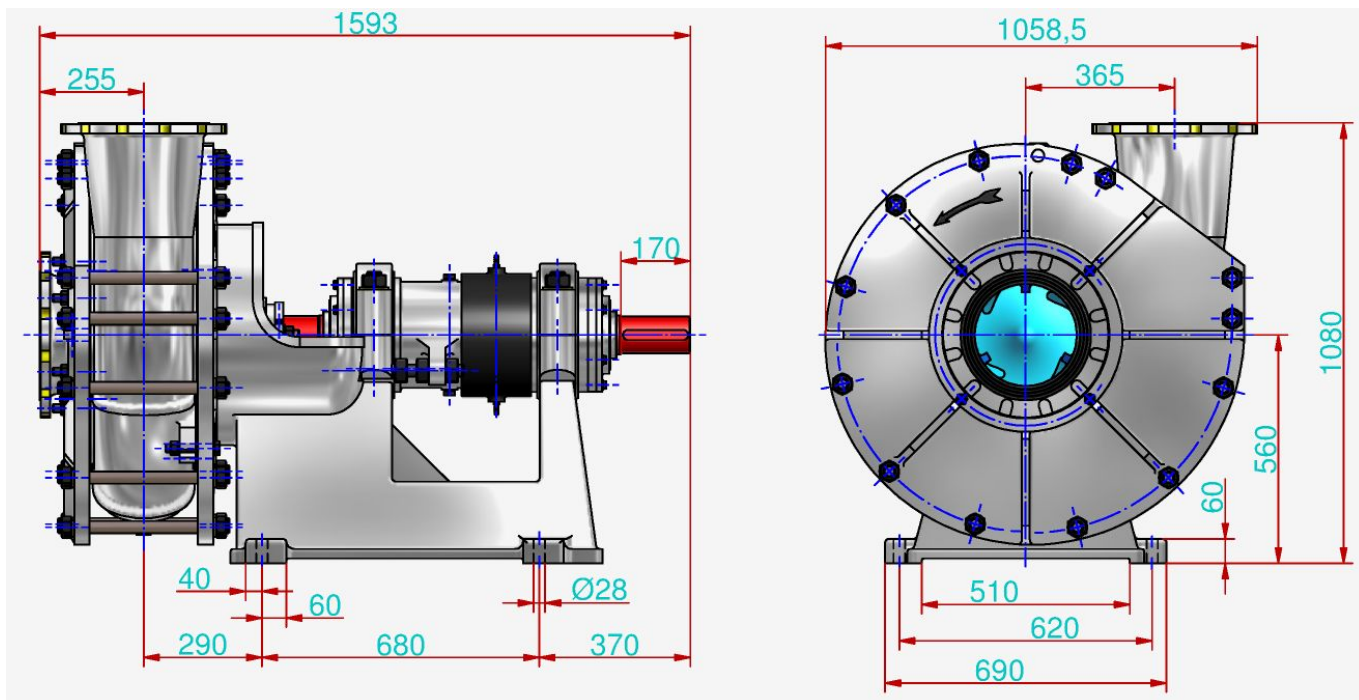

## WYMIARY POŁĄCZENIOWE POMPY

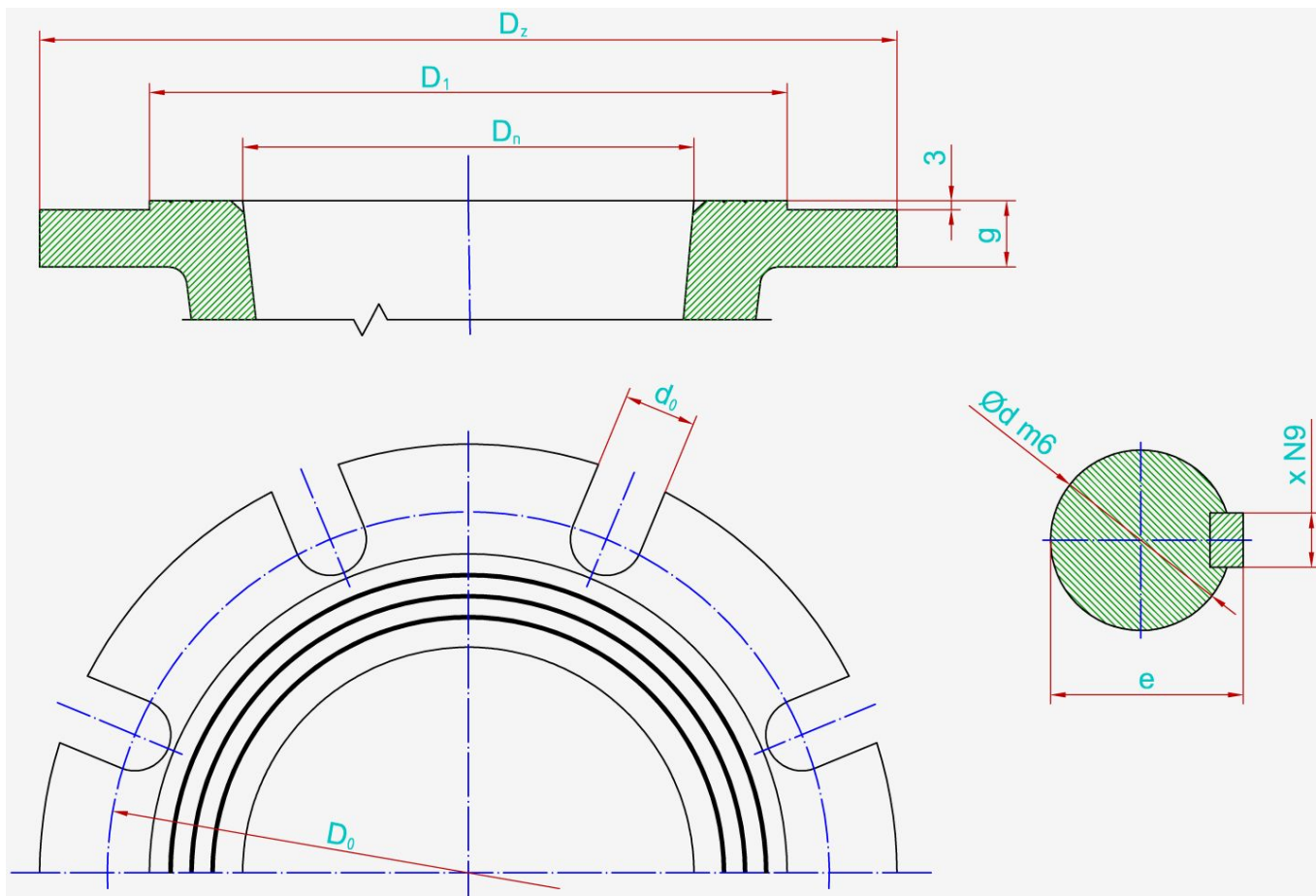

	$P_n$	$D_n$	$i$	$D_z$	$d_0$	$g$	$D_0$	$D_1$	$d$	$e$	$x$
Króciec ssawny											
Króciec tłoczny	16	250	12	405	26	26	355	320	-	-	-
Wał / sprzęgło	-	-	-	-	-	-	-	-	90	95	25
	bar	mm	szt	mm	mm	mm	mm	mm	mm	mm	mm

Kołnierze standardowo wykonywane zgodnie z normą PN-EN 1092-1 lub PN-EN 1092-2.

## WYMIARY GABARYTOWE PRZYKŁADOWEGO ZESPOŁU POMPOWEGO

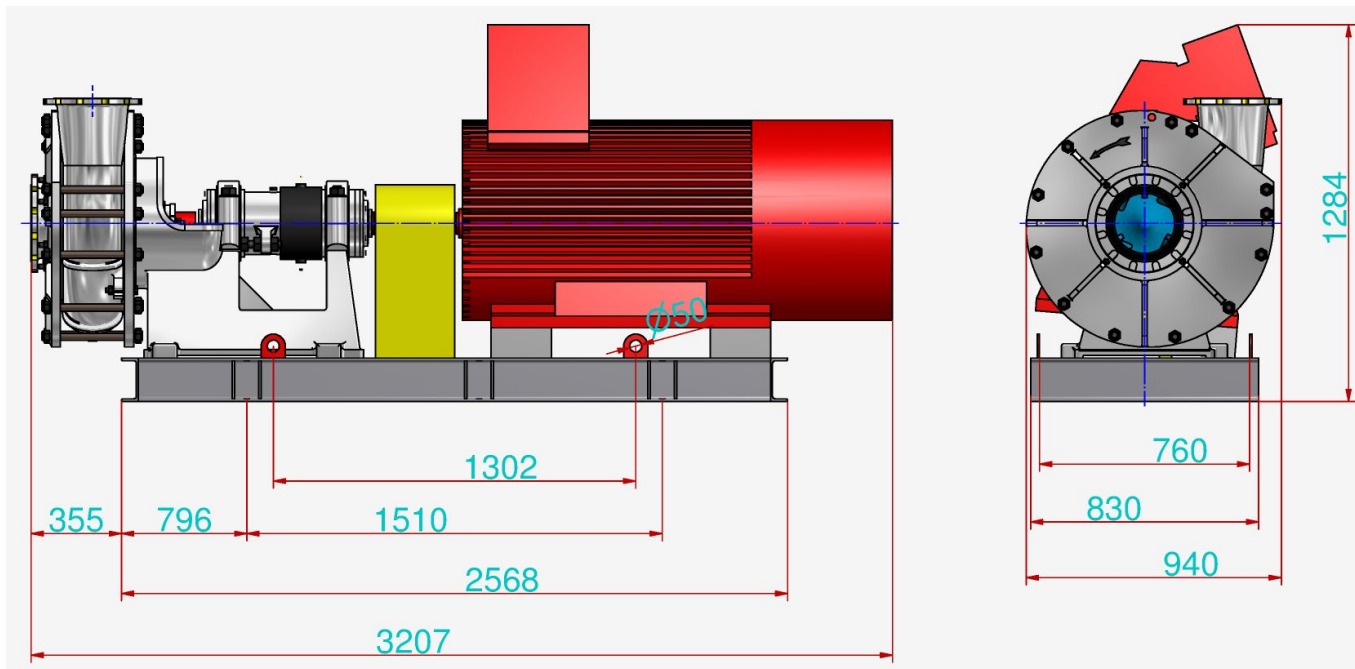

<b>Silnik</b>	Damel 2SG2 400M-4	-
<b>Sprzęgło</b>	V365	-
<b>Masa</b>	4382	kg

**Możliwe jest wykonania pomp o innych parametrach, niż przedstawiono w tabelach i na wykresach, po uzgodnieniu z producentem.**